



Gebbruksaanwijzing **NL** User instructions **EN** Bedienungsanleitung **DE** Mode d'emploi **FR**
Instrucciones de uso **ES** Istruzioni per l'uso **IT** Betjeningsvejledning **DK**
Bruksanvisning **SE** Bruksanvisning **NO**

SMART ADVENTURE



Point de collecte sur www.quefairedesdechets.fr
Privilégiez la réparation ou le don de votre appareil !



PAPER / CARTA

PLASTIC / PLASTICA

Separate collection / Check your local municipal guidelines
Racolta differenziata dei rifiuti / Controlla le linee guida
del tuo comune

**Espresso machine
ME-100**

NEDERLANDS

Belangrijke veiligheidsinformatie

Als je elektrische apparaten gebruikt, moet je altijd de basisveiligheidsmaatregelen in acht nemen om het risico op brand te verkleinen, elektrische schok en/of persoonlijk letsel. Bij het gebruik van elektrische apparaten moeten altijd de basisveiligheidsmaatregelen in acht worden genomen om het risico op brand, elektrische schokken en/of persoonlijk letsel te beperken.

Veiligheidsinstructies

1. Lees deze handleiding zorgvuldig door voor gebruik.
2. Controleer of de spanning van het stopcontact overeenkomt met de spanning die op het label van het koffiezetapparaat staat.
3. Dompel het netsnoer en de stekker niet onder in water of een andere vloeistof om elektrische schokken en brandongelukken te voorkomen.
4. Toezicht is noodzakelijk terwijl de koffiemachine werkt, laat geen kinderen of personen zonder zelfzorgvermogen in de buurt van de koffiemachine komen.
5. Haal de stekker uit het stopcontact als u klaar bent met koffiezetten of schoonmaken. En laat het koffiezetapparaat afkoelen voordat u de interne onderdelen installeert, verwijdert of schoonmaakt.
6. Als het netsnoer of de stekker beschadigd is, of als er andere storingen zijn waardoor het apparaat abnormaal werkt, gebruik het dan niet en stuur het terug naar de fabrikant of zijn serviceagent voor reparatie.
7. Gebruik geen onderdelen die niet door de fabrikant zijn aangegeven. Dit kan schade toebrengen aan de gebruiker en mogelijk gevaar opleveren.
8. Niet onderdompelen in water, alleen binnenshuis gebruiken.
9. Laat het netsnoer niet over de tafelrand hangen of in de buurt van iets met een hoge temperatuur.
10. Zet de koffiemachine niet op of in de buurt van het gas of de oven.
11. Gebruik de koffiemachine niet voor andere doeleinden. Gebruik het op een droge plaats of in een droge omgeving.
12. Gebruik schoon koud water om de watertank te vullen, het is verboden om de tank te vullen met mineraalwater, melk of andere vloeistoffen.
13. Wanneer u de stekker uit het stopcontact trekt, pak dan de stekker vast om de stekker uit het stopcontact te halen, trek niet aan de elektrische draad.
14. Tijdens het koffiezetten is de temperatuur van sommige onderdelen erg hoog. Behalve het handvat.
15. De bedrijfs- of opslagtemperatuur moet hoger zijn dan nul graden Celsius.
16. Gebruik de koffiemachine niet in een omgeving met hoge temperaturen, sterke magnetische velden of een vochtige omgeving.
17. Dit apparaat is geschikt voor gebruik door kinderen vanaf 8 jaar. Als personen met een zwak lichaam, zintuiglijke en mentale achterstand of gebrek aan ervaring de koffiemachine willen gebruiken, moet er een persoon in de buurt zijn die de veiligheidsbediening kent voor begeleidingstoezicht. Kinderen jonger dan 8 jaar mogen dit apparaat niet bedienen. En het is niet toegestaan om onderhoud te plegen, tenzij ze ouder zijn dan 8 jaar en samen met een voogd.
18. Laat kinderen jonger dan 8 jaar de apparaten en het netsnoer niet aanraken.
19. Dit apparaat heeft een geaarde stekker. Zorg ervoor dat het stopcontact correct is geaard.
20. Het is niet toegestaan om het koffiezetapparaat te gebruiken als het waterreservoir leeg is.
21. Een capsule kan maar één keer worden gebruikt, kan niet worden hergebruikt!
22. Waarschuwing: Steek geen vingers in de brouwkamer om letsel te voorkomen.
23. Waarschuwing: De zetskamer is gevuld met heet water, open de hendel niet tijdens het gebruik om letsel te voorkomen.
24. Dit apparaat is alleen geschikt voor aluminium capsules.
25. Dit apparaat is geschikt voor huishoudelijk en soortgelijk gebruik.
26. Bewaar deze instructies.

Specificaties

Spanning/Frequentie: 220-240V~ 50/60Hz

Vermogen: 1000W

Capaciteit waterreservoir: 500ml

Afmeting: 310 x 83 x 202 mm

Nettogewicht: 2,4KG

Kenmerken

1. Kleine kopjesknop (S1/LED1: 40ml)
2. Knop voor grote kop (S2/LED2: 100ml)
3. Deksel van waterreservoir
4. Verwijderbaar waterreservoir
5. Huisvesting
6. Gebruikte Capsule Container
7. Handgreep
8. Afzuigmondstuk
9. Verwijderbare lekbak

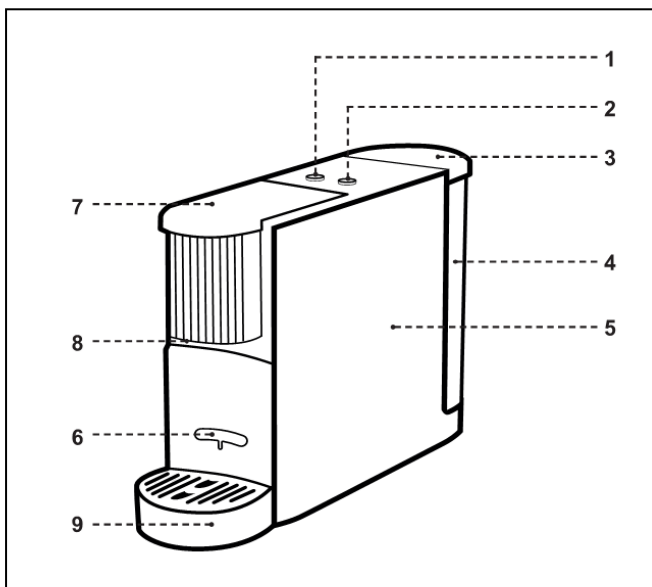

Functiebeschrijving

Plug-in

1. Vul het waterreservoir met water.
2. Wanneer de stroom is aangesloten, knippen de 2 knoppen twee keer langzaam.
3. Na 2 seconden is de zelftest voltooid en zijn LED1 + LED2 uit.
4. Als er na de zelftest binnen 5 minuten geen bediening plaatsvindt, schakelt het apparaat zichzelf automatisch uit.

Modus voorverwarmen

Werkmethode

1. Druk op S1 of S2 om de voorverwarmingsmodus te activeren.
2. LED1 en LED2 beginnen tegelijkertijd langzaam te knippen.
3. Wanneer de voorverwarmings temperatuur de ingestelde temperatuur van 80°C bereikt, gaan LED1 en LED2 over van knippen naar altijd branden.

Apparaat uitschakelen

1. Als de S1/S2 knop binnen 5 minuten niet wordt ingedrukt, zal het apparaat automatisch energie en stroom besparen en zichzelf uitschakelen.

Bedieningsinstructies

Koffie zetten

1. Na het voorverwarmen branden het lampje van de kleine kopjesknop en de grote kopjesknop altijd.
2. Doe de koffiecapsule in de koffiemachine.
3. Druk op de knop voor het kleine kopje of de knop voor het grote kopje van de overeenkomstige koffiecapaciteit, en het lampje van de overeenkomstige koffiefunctieknop knippert langzaam.
4. De waterpomp begint water te pompen en start de pomptiming: de tijd voor het kleine kopje is 15s, en de tijd voor het grote kopje is 35s (komt overeen met de originele Nestle koffiecapsule: klein kopje is ongeveer 40ml, groot kopje is ongeveer 100ml).
5. Wanneer de ingestelde tijd is bereikt, stopt de waterpomp met werken en gaat het indicatielampje na 6 seconden vertraging uit.
6. De machine kan nu opnieuw gebruikt worden voor het zetten van koffie.
7. Na 5 minuten geen activiteit schakelt het apparaat zichzelf uit.

Opmerking

1. Druk tijdens het koffiezetten op een willekeurige knop S1 / S2, ongeacht of het koffiezetten klaar is of niet. Het koffiezetproces wordt passief beëindigd. De waterpomp en verwarmingsbuis stoppen onmiddellijk met werken en de magneetklep wordt uitgeschakeld en gereset. De machine keert terug naar de beginstatus, twee LED-lampjes branden altijd.
2. Als het voorverwarmen klaar is of het koffiezetten klaar is en er is 5 minuten geen bediening (zonder op de knoppen S1 en S2 te drukken), zal het apparaat zonder enige actie worden uitgeschakeld en in de energiebesparingsmodus gaan.
3. Als er geen water is tijdens het koffiezetten, open dan de hendel om te controleren of er geen resten van capsules of andere vreemde zaken in de koffiezetholte zitten. Maak het schoon voor gebruik.
4. Als de machine voor het eerst wordt gebruikt of lange tijd niet is gebruikt, plaats dan de capsule niet voor het brouwen en brouw direct (minstens één keer om het brouwen te voltooien) om de achtergebleven watervlekken binnenin te verwijderen.
5. Vul zuiver drinkwater in de watertank voordat je gaat brouwen.

Instelling koffievolume

1. Als het apparaat aan staat en de voorverwarming klaar is, druk dan eenmaal op de knop S2 om de koffiestroom te starten en druk daarna nogmaals op de knop S2 en houd deze ingedrukt tot het gewenste koffievolume is bereikt. Het apparaat zal het ingestelde volume blijven onthouden.

Opmerking

- ALLEEN de knop S2 (grote kop knop) is beschikbaar om het koffievolume aan te passen en heeft de geheugenfunctie, het instelbereik is 30ml-200ml.
- De laatste instelling wordt vervangen nadat een nieuwe instelling is uitgevoerd.

Fabrieksreset

1. Zorg ervoor dat het apparaat aan staat en dat de voorverwarming klaar is.
2. Houd de knop S1 en S2 (knop voor de kleine kop en voor de grote kop) tegelijkertijd ingedrukt.
3. De twee indicatielampjes LED1 en LED2 knipperen 3 keer en laat dan de knoppen los.
4. Beide indicatorlampjes worden blauw.
5. De fabrieksinstellingen van de machine worden hersteld.

Reinigen en plaatsen van afvalcapsulebox

Maak het afvalcapsulebakje schoon (niet meer dan 6 keer brouwen) zoals aangegeven in de onderstaande afbeelding.

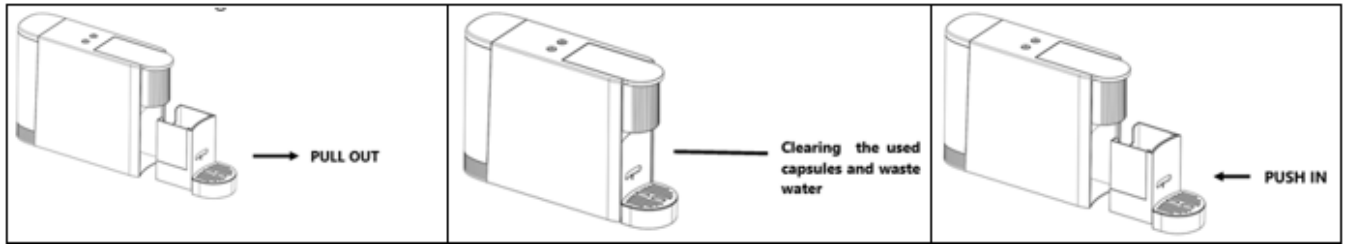

Ontkalkings- en reinigingsmodus

Ga naar de ontkalkingsmodus

1. Doe water en afwasmiddel in het waterreservoir volgens de verhouding (de totale inhoud mag niet minder zijn dan 400 ml, het maximum is 500 ml).
2. Schakel de stroomschakelaar uit.
3. Steek de stekker in het stopcontact.

Er zijn twee manieren om de ontkalkingsmodus te activeren.

Methode 1

- Houd de knop S2 (knop voor grote kop) ingedrukt.
- Zet de voedingsschakelaar aan totdat de twee indicatorlampjes afwisselend twee keer per seconde knipperen.
- Laat de S2-toets los om de reinigingsmodus te activeren.

Methode 2

- De machine schakelt automatisch over naar de ontkalkingsmodus na 300 keer zetten.
- De twee indicatorlampjes knipperen afwisselend twee keer per seconde.

Stappen voor ontkalken

1. Na het inschakelen van de ontkalkingsmodus knipperen de twee controlelampjes afwisselend twee keer per seconde.
2. Druk op de knop S1 of S2,
3. De waterpomp en het verwarmingselement draaien en beginnen met ontkalken gedurende ongeveer 90 seconden. De temperatuur wordt geregeld op 70-80 °C.
4. Na ongeveer 90 seconden zal de verwarming onmiddellijk stoppen en wachten op de volgende stappen.

Opmerking

De machine staat op dit moment nog in ontkalkingsmodus

5. Vul schoon water in de watertank.
6. Druk op een willekeurige knop om de reinigingsmodus te activeren.
7. Na 90 seconden reiniging stopt de waterbereiding en is de machine klaar om gebruikt te worden.

Opmerking

Er zijn 2 manieren om het ontkalken te stoppen:

1. Druk lang (langer dan 5 seconden) op een knop om het ontkalken of reinigen te stoppen. Druk indien nodig nogmaals om het ontkalken opnieuw te starten. Schakel anders de voeding uit of trek de stekker uit het stopcontact om de ontkalkingsmodus te verlaten.
2. Zet de aan/uit-schakelaar uit of trek de stekker uit het stopcontact om de ontkalkingsmodus te verlaten. Als u opnieuw wilt ontkalken, moet u de ontkalkingsmodus opnieuw starten volgens de instructies.

Opmerking

- Na het reinigingsproces zal het geaccumuleerde aantal brouwsels alle waarden wissen.
- Gebruik geen capsules bij het ontkalken en reinigen.

Drainagefuncties

1. Inschakelen
2. Druk tegelijkertijd op S1 en S2 om de afvoerfunctie te activeren.
3. Twee indicatorlampjes knipperen afwisselend met een frequentie van 1 keer per seconde.
4. Na 8 seconden wordt het aftappen gestopt.

Opmerking

Telkens als de knop wordt ingedrukt, werkt de machine 8 seconden en stopt dan. Er is geen verwarming tijdens de drainagemodus. De drainagemodus wordt gestopt wanneer de stroom wordt uitgeschakeld.

Energiebesparende modus

Als het voorverwarmen klaar is of het koffiezetten klaar is en er is 5 minuten geen bediening (zonder op de knoppen S1 en S2 te drukken), zal het apparaat zonder enige actie worden uitgeschakeld en in de energiebesparingsmodus gaan.

In de energiebesparende modus drukt de gebruiker op een willekeurige knop om de voorverwarmingsmodus te activeren.

Bescherming

1. Wanneer de machine wordt ingeschakeld, moet eerst worden vastgesteld of de NTC defect is (kortsluiting of open circuit). Als de NTC defect is, zijn alle werkknoppen ongeldig en knipperen LED1 en LED2 snel (4 keer / seconden, hierna knipperen genoemd).
2. In elke werkmodus, als de NTC uitvalt, stopt de machine met werken (de boiler wordt niet verwarmd en de waterpomp stopt met werken). Alle bedieningsknoppen zijn dan ongeldig.

Onderhoud en reiniging

1. Haal de stekker uit het stopcontact en laat het apparaat afkoelen voordat u het schoonmaakt.
2. Maak het oppervlak schoon met een schone zachte doek en gebruik geen harde of natte doek.
3. Let op de scherpe naald in de zetkamer van de machine om letsel te voorkomen.
4. Neem de gebruikte capsulecontainer eruit, verwijder het deksel en was deze met heldere vloeistoffen of water.

Beschrijving van elke status van de koffiemachine

Status van de machine	LED geeft status aan
Sluit de voeding aan en schakel de spaarstand in	LED1 en LED2 gaan twee keer aan en dan uit
Druk op de knop voor voorverwarmen bij het eerste gebruik	LED1 en LED2 lampjes knipperen langzaam
Opwarmen voor het brouwen	LED1 en LED2 lampjes knipperen langzaam
Koffiezetten	LED1 en LED2 lichten altijd op
NTC-fout	LED1 en LED2 knipperen snel
Indicatielampje werkt niet	Controleer de voeding en controleer of de stekker goed in het stopcontact zit.
Watertekort in het waterreservoir tijdens het koffiezetten	LED1 en LED2 lampjes knipperen snel
Het koffiezetten is klaar of de machine is voorverwarmd	LED1 en LED2 lichten altijd op

Opmerking

Als de koffiemachine defect raakt of om andere redenen niet goed werkt, is het verboden om hem weer aan te zetten. Breng de koffiemachine naar de serviceprovider voor testen en reparatie.

Opslag- en gebruiksomgeving

Gebruik omgeving

- Bewaar het apparaat buiten het bereik van kinderen.
- Gebruik het op een droge plaats, niet bij hoge temperaturen of in zonlicht.
- Relatieve hoogte: < 1828 m (6000 ft)...
- Temperatuur bedrijfsomgeving: 0-40 °C.
- Relatieve luchtvochtigheid: 10% ~ 95% RH

Transport en opslag

- Temperatuur van transport- en opslagomgeving: 0-60 °C
- Toelaatbare relatieve vochtigheid: 10% ~ 90% RH
- Op een schone en droge plaats bewaren, niet blootstellen aan hoge temperaturen of de zon.



Correcte wegwerpwijze van dit product.

Dit betekent dat dit product behandeld moet worden volgens de Europese Richtlijn (2012/19/EU) om gerecycled of ontmanteld te worden om de impact op het milieu te minimaliseren. Neem voor meer informatie contact op met uw lokale of regionale autoriteiten. Elektronische producten die niet in het selectieve sorteerproces worden

opgenomen, zijn mogelijk gevaarlijk voor het milieu en de menselijke gezondheid vanwege de aanwezigheid van gevaarlijke stoffen.

Conformiteitsverklaring

Hierbij verklaart Gimeg Nederland B.V. dat het apparaat ME-100, voldoet aan alle basiseisen en andere relevante regelgeving zoals vermeld in de Europese richtlijn voor elektromagnetische compatibiliteit (2014/30/EU) en laagspanningsrichtlijn (2014/35/EU). Als u een volledige conformiteitsverklaring nodig heeft, kunt u contact opnemen met het adres op de achterzijde van deze handleiding.

ENGLISH

Important safety notice

When using electrical appliances, basic safety precautions should always be followed to reduce the risk of fire,

electrical shock and/or personal injury. When using electrical appliances, basic safety precautions should always be followed to reduce the risk of fire, electrical shock and/or personal injury.

Safety instructions

1. Please read this manual carefully before use.
2. Make sure that your outlet voltage corresponds to the voltage stated on the rating label of the coffee maker.
3. To avoid electric shock and fire accident, please do not immerse the power cord and plug into water or other liquid.
4. Supervision is necessary while the coffee machine is working, do not let children or persons without a self-care ability close to the coffee machine.
5. Please unplug the plug when finished brewing or cleaning the coffee machine. And cool the coffee machine before installing and taking off interior parts or cleaning it.
6. Please do not use and please return to the manufacturer or its service agent for repairing, if the power cord or plug was damaged, or if there were other faults which cause the machine work abnormally.
7. Please do not use the components that is not designated by manufacturer, which will cause harm to the user and cause potential danger.
8. Do not immerse it in water, use indoors only.
9. Do not let the power cord hang over the table edge or close to anything with high temperature.
10. Do not put the coffee machine on or near the gas or oven.
11. Do not use the coffee machine for other purpose. Use it in a dry place or environment.
12. Use clean cold water to fill the water tank, it's prohibited to fill with mineral water, milk or other liquid.
13. When pulled the plug off, please grasp the plug to unplug the power cord, do not pull the electric wire.
14. While brewing the coffee, the temperature of some parts is very high, do not touch directly. Except the handle.
15. The operation or storage temperature should be higher than zero degree centigrade.
16. Do not use the coffee machine in a place of high temperature, strong magnetic field or humid environment.
17. This appliance is suitable for children of more than 8 years and above age to use.
If persons who with weak body inconvenience, sensory and mental retardation, or lack of experience want to use the coffee machine, there must be a person who know the safety operation for guidance supervision nearby.
Children under 8 years old are prohibited to operate this appliance. And It's not allowed to do some maintenance, unless they are over 8 years old and together with a guardian.
18. Do not let the children under 8 years old be able to touch the appliances as well as the power cord.
19. This machine is with grounding plug. Please make sure the family socket is grounded properly.
20. It's not allowed to use the coffee machine if the water tank is empty.
21. A capsule can only be used one time, can not be reused!
22. Warning: To avoid injury, don't put fingers into the brewing chamber.
23. Warning: The brewing chamber is with hot water, do not open the handle in the process of operation to avoid injury.
24. This machine is only compatible with aluminum capsules.
25. This appliance is suitable for household and similar use.
26. Please save these instructions.

Specifications

Voltage/Frequency: 220-240V~ 50/60Hz

Power: 1000W

Water Tank Capacity: 500ml

Dimension: 310 x 83 x 202 mm

Net weight: 2.4KG

Features

1. Small Cup Button (S1/LED1: 40ml)
2. Big Cup Button (S2/LED2: 100ml)
3. Lid of water reservoir
4. Removable water reservoir
5. Housing
6. Used Capsule Container
7. Handle
8. Extraction Nozzle
9. Removable Drip Tray

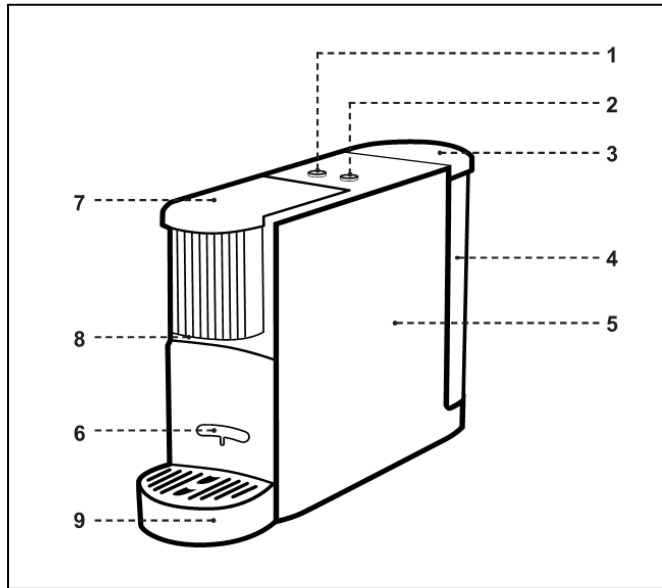

Function description

Plug-in

1. Fill the water reservoir with water.
2. When the power is connected, the 2 buttons will flash twice slowly.
3. After 2 seconds the self-test is completed and LED1 + LED2 are off.
4. If no operation is performed within 5 minutes after the self-test, the device will automatically turn itself off.

Pre-heating mode

Operating method

1. Push S1 or S2 to enter the pre-heating mode.
2. LED1 and LED2 will start flash slowly at the same time.
3. When the pre-heating temperature reaches the set temperature of 80°C LED1 and LED2 will change from flashing to always on.

Turn off the machine

1. If the S1/S2 button is not pressed within 5 minutes, the device will automatically conserve energy and power and turn itself off.

Operating instructions

Brewing coffee

1. After preheating, the lights for the small cup button and the large cup button will remain on.
2. Insert the coffee capsule into the coffee machine.
3. Press the small cup button or the large cup button corresponding to the desired coffee capacity, and the light on the corresponding coffee function button will flash slowly.
4. The water pump begins pumping water and starts the pump timing: the time for the small cup is 15 seconds, and the time for the large cup is 35 seconds (corresponding to the original Nestlé coffee capsule: small cup is approximately 40 ml, large cup is approximately 100 ml).
5. When the set time is reached, the water pump stops running and the indicator light turns off after a 6-second delay.
6. The machine is now ready to be used again for brewing coffee.
7. After 5 minutes of inactivity, the machine automatically turns itself off.

Note

1. In the brewing process, press any button S1 / S2, no matter whether the coffee brewing is completed or not. The coffee brewing process will be passively terminated. The water pump and heating pipe will stop working immediately, and the solenoid valve will be powered off and reset. The machine will return to its initial state, two LED lights are always on.
2. When the preheating is finished or coffee brewing is finished and there is no operation for 5 minutes (without pressing the buttons S1 and S2), the machine will be shut down without any action and enter the power saving mode.
3. If there is no water in the coffee brewing process, please open the handle to check whether there are residual capsules and other foreign matters in the brewing cavity. Please clean before use.
4. If the machine is used for the first time or has not been used for a long time, please do not put the capsule before brewing, and directly brew (at least once to complete the brewing) to remove the residual water stains inside.
5. Please fill in pure drinking water into the water tank before brewing.

Coffee volume adjustment setting

1. When the machine is powered on and pre-heating is finished, press the button S2 once to start the flow of coffee and then press it again and hold the button S2 down until you get the required coffee volume. The machine will keep memory the setting volume.

Note

- ONLY button S2 (big cup button) is available to adjust the coffee volume and has the memory function, the setting range is 30ml-200ml.
- The last setting will be replaced after new setting is done.

Factory reset

1. Make sure the machine is powered on and preheating is finished.
2. Press and hold the button S1 and S2 (small cup and big cup button) at the same time.
3. The two indicator lights LED1 and LED2 flash 3 times then release the buttons.
4. Both two indicator lights turn to blue light.
5. The machine is restored to factory settings.

Cleaning and placing of waste capsule box

Please clean the waste capsule box (do not brew more than 6 times) as shown in the figure below.

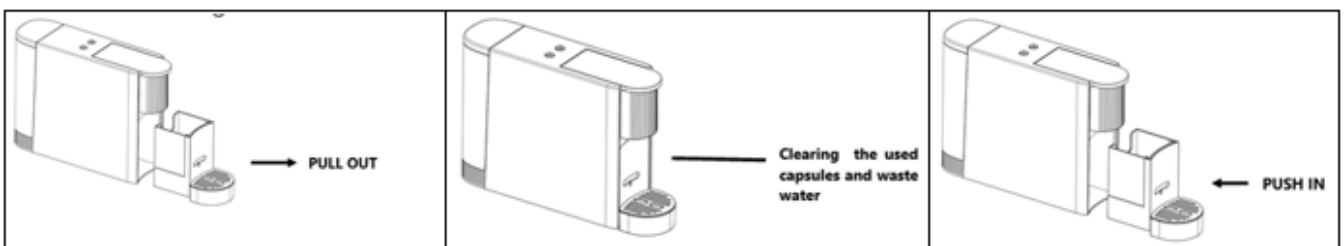

Descaling and cleaning mode

Enter descaling mode

1. Fill in water and detergent into the water tank according to the proportion (the total capacity should not be less than 400ml, the maximum 500ml).
2. Turn off the power switch.
3. Plug in the power plug.

There are two ways to enter the descaling mode.

Method 1

- Press and hold the button S2 (big cup button).
- Turn on the power supply switch until the two indicator lights flash alternately twice a second.
- Release the S2 button to enter the cleaning mode.

Method 2

- The machine will automatically enter the descaling mode after brewing 300 times.
- The two indicator lights flash alternately twice a second.

Descaling steps

1. After entering the descaling mode, the two indicator lights flash alternately twice a second
2. pressing S1 or S2 button,
3. The water pump and heater will run and start descaling for roughly 90 seconds. The temperature will be controlled at 70-80 °C.
4. After about 90 seconds, the heating will stop immediately and wait for the next steps.

Note

The machine is still in descaling mode at this time

5. Fill the clean water into the water tank.
6. Press any button to enter the cleaning mode.
7. After 90 seconds of cleaning time, the water brewing stops and the machine is ready for use.

Note

There are 2 ways to stop descaling:

1. Long press any button for more than 5 seconds to stop descaling or cleaning. If necessary, press again to restart descaling. Otherwise, please turn off the power supply or pull out the plug to exit the descaling mode.
2. Turn off the power switch or pull out the power plug to exit the descaling mode, if descaling again, you need to re-enter the descaling mode according to the instructions.

Note

- After the cleaning process, the accumulated brewing number of times will be clear all values.
- Do not use capsules when performing descaling and cleaning operations.

Drainage functions

1. Power on
2. Press S1 and S2 simultaneously to activate the drainage function.
3. Two indicator lights flash alternately at a frequency of 1 time per second.
4. The draining will be stopped after 8 seconds of operation.

Note

Every time the button is pressed, the machine operates for 8 seconds and then stops. There is no heating during the drainage mode. The drainage mode is stopped when power is disconnected.

Power saving mode

When the preheating is finished or coffee brewing is finished and there is no operation for 5 minutes (without pressing the buttons S1 and S2), the machine will be shut down without any action and enter the power saving mode.

In the power saving mode, the user presses any button to activate the pre-heating mode.

Protection

1. When the machine is powered on, first detect whether NTC is faulty (short circuit or open circuit). If NTC is faulty, all work buttons are invalid, and LED1 and LED2 flash rapidly (4 times / seconds, hereinafter referred to as flash).
2. In any working mode, if NTC fails, the machine will stop working (the boiler will not be heated and the water pump will stop working), the indicator will act immediately. All operation buttons will be invalid.

Maintenance and cleaning

1. Unplug the power plug and cool down the machine before cleaning.
2. Clean the surface with a clean soft cloth, and do not use hard or wet cloth.
3. Please pay attention to the sharp needle in the machine's brewing chamber to avoid injury.
4. Take out the used capsule container, remove the cover, wash it with clear liquids or water.

Description of each state of the coffee machine

State of the machine	LED indicate state
Plug in the power supply then entry power saving mode	LED1 and LED2 turn on twice and then turn off
Press the button for preheating when initial use	LED1 and LED2 lights flash slowly
Heating before brewing	LED1 and LED2 lights flash slowly
Brewing coffee process	LED1 and LED2 lights always on
NTC error	LED1 and LED2 flash quickly
Indicator light doesn't work	Check the power supply ,and check the plug is correctly collected into the socket
Water shortage in the water tank during brewing coffee process	LED1 and LED2 lights flash quickly
Brewing coffee is finished or the machine is pre-heated	LED1 and LED2 lights always on

Note

If the coffee machine malfunctions or other reasons cause it to not work properly, it is forbidden to power on again. Please take the coffee machine to the service provider for testing and repair.

Storage and operation environment

Use environment

- Please store the machine out of reach by children.
- Please use it in a dry place, not in high temperature or sunlight.
- Relative altitude: < 6000 ft (1828 m)..
- Operating environment temperature: 0-40 °C.
- Operating relative humidity: 10% ~ 95% RH

Transportation and storage condition

- Temperature of transportation and storage environment: 0-60 °C
- Allowable relative humidity: 10% ~ 90% RH
- To be placed in a clean and dry place, do not put in high temperature or sun exposure.



Recycling

This product bears the selective sorting symbol for waste electrical and electronic equipment. This means that this product must be handled pursuant to European Directive (2012/19/EU) in order to be recycled or dismantled to minimize its impact on the environment. For further information, please contact your local or regional authorities. Electronic products not included in the selective sorting process are potentially dangerous for the environment and human health due to the presence of hazardous substances.

Declaration of conformity

Hereby Gimeg Nederland B.V. declares that the device ME-100, applies all basic requirements and other relevant regulations listed in the European directive for electromagnetic compatibility (2014/30/EU) and low voltage directive (2014/35/EU). If you require a full declaration of conformity, you can contact the address listed on the backside of this manual.

DEUTSCH

Wichtiger Sicherheitshinweis

Bei der Verwendung von Elektrogeräten sollten immer grundlegende Sicherheitsvorkehrungen getroffen werden, um die Brandgefahr zu verringern, Stromschlag und/oder Verletzungen. Bei der Verwendung elektrischer Geräte sollten stets grundlegende Sicherheitsvorkehrungen getroffen werden, um die Gefahr von Bränden, Stromschlägen und/oder Verletzungen zu verringern.

Sicherheitshinweise

1. Bitte lesen Sie dieses Handbuch vor dem Gebrauch sorgfältig durch.
2. Vergewissern Sie sich, dass die Spannung Ihrer Steckdose mit der auf dem Typenschild der Kaffeemaschine angegebenen Spannung übereinstimmt.
3. Um einen elektrischen Schlag und Brand zu vermeiden, tauchen Sie bitte das Netzkabel und den Stecker nicht in Wasser oder andere Flüssigkeiten.
4. Die Kaffeemaschine muss beaufsichtigt werden, während sie in Betrieb ist. Lassen Sie keine Kinder oder Personen, die sich nicht selbst versorgen können, in die Nähe der Kaffeemaschine.
5. Ziehen Sie den Netzstecker, wenn Sie mit dem Brühen oder Reinigen der Kaffeemaschine fertig sind. Kühlen Sie die Kaffeemaschine ab, bevor Sie die Innenteile einbauen oder abnehmen oder sie reinigen.
6. Wenn das Netzkabel oder der Netzstecker beschädigt wurde oder wenn andere Fehler aufgetreten sind, die zu einem abnormalen Betrieb des Geräts führen, verwenden Sie das Gerät nicht und senden Sie es zur Reparatur an den Hersteller oder seinen Kundendienst.
7. Bitte verwenden Sie keine Komponenten, die nicht vom Hersteller vorgesehen sind, da dies dem Benutzer Schaden zufügen und eine potentielle Gefahr darstellen kann.
8. Nicht in Wasser eintauchen, nur in Innenräumen verwenden.
9. Lassen Sie das Netzkabel nicht über die Tischkante oder in die Nähe von Gegenständen mit hoher Temperatur hängen.
10. Stellen Sie die Kaffeemaschine nicht auf oder in die Nähe von Gas oder Ofen.
11. Verwenden Sie die Kaffeemaschine nicht für andere Zwecke. Verwenden Sie sie an einem trockenen Ort oder in einer trockenen Umgebung.
12. Verwenden Sie zum Füllen des Wassertanks sauberes, kaltes Wasser. Es ist verboten, Mineralwasser, Milch oder andere Flüssigkeiten einzufüllen.
13. Wenn Sie den Stecker abziehen, fassen Sie bitte den Stecker an, um das Netzkabel herauszuziehen, ziehen Sie nicht am Stromkabel.
14. Während des Brühens des Kaffees ist die Temperatur einiger Teile sehr hoch, berühren Sie sie nicht direkt. Außer dem Griff.
15. Die Betriebs- oder Lagertemperatur sollte höher als null Grad Celsius sein.
16. Verwenden Sie die Kaffeemaschine nicht an Orten mit hohen Temperaturen, starken Magnetfeldern oder in feuchter Umgebung.
17. Dieses Gerät ist für Kinder ab 8 Jahren und darüber geeignet. Wenn Personen mit körperlichen Schwächen, sensorischen und geistigen Behinderungen oder mangelnder Erfahrung die Kaffeemaschine benutzen wollen, muss eine Person in der Nähe sein, die mit der Bedienung vertraut ist und sie anleitet. Kinder unter 8 Jahren dürfen dieses Gerät nicht bedienen. Sie dürfen auch keine Wartungsarbeiten durchführen, es sei denn, sie sind über 8 Jahre alt und werden von einem Erziehungsberechtigten begleitet.
18. Lassen Sie Kinder unter 8 Jahren die Geräte und das Netzkabel nicht berühren.
19. Dieses Gerät ist mit einem geerdeten Stecker ausgestattet. Vergewissern Sie sich, dass die Familiensteckdose richtig geerdet ist.
20. Es ist nicht erlaubt, die Kaffeemaschine zu benutzen, wenn der Wassertank leer ist.
21. Eine Kapsel kann nur einmal verwendet werden, sie kann nicht wiederverwendet werden!
22. Warnung: Um Verletzungen zu vermeiden, stecken Sie Ihre Finger nicht in die Brühkammer. \
23. Achtung! Die Brühkammer ist mit heißem Wasser gefüllt, öffnen Sie den Griff nicht während des Betriebs, um Verletzungen zu vermeiden.
24. Dieses Gerät ist nur für Aluminiumkapseln geeignet.
25. Dieses Gerät ist für den Hausgebrauch und ähnliche Zwecke geeignet.
26. Bitte speichern Sie diese Anleitung.

Spezifikationen

Spannung/Frequenz: 220-240V~ 50/60Hz

Leistung: 1000W

Fassungsvermögen des Wassertanks: 500ml

Abmessungen: 310 x 83 x 202 mm

Nettogewicht: 2.4KG

Eigenschaften

1. Kleiner Becherknopf (S1/LED1: 40ml)
2. Große Tassen-Taste (S2/LED2: 100ml)
3. Deckel des Wasserbehälters
4. Abnehmbarer Wasserbehälter
5. Gehäuse
6. Gebrauchter Kapselbehälter
7. Handgriff
8. Absaugdüse
9. Abnehmbare Tropfschale

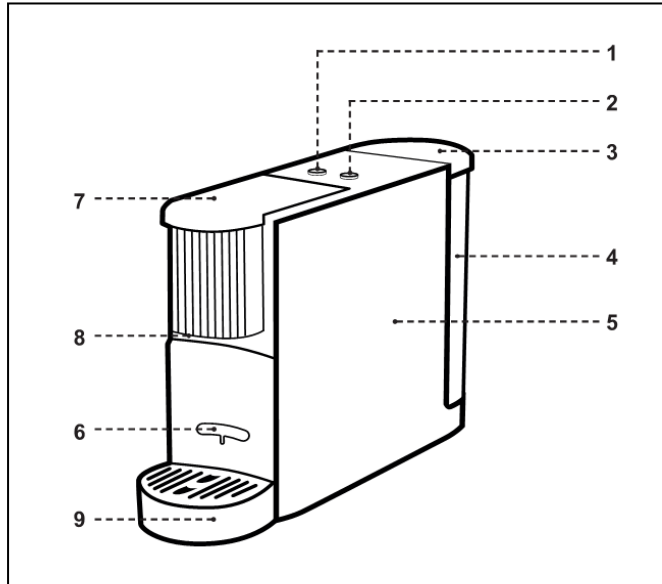

Beschreibung der Funktion

Einstecken

1. Füllen Sie das Wasserreservoir mit Wasser.
2. Wenn der Strom angeschlossen ist, blinken die beiden Tasten zweimal langsam.
3. Nach 2 Sekunden ist der Selbsttest abgeschlossen und LED1 + LED2 sind aus.
4. Wenn innerhalb von 5 Minuten nach dem Selbsttest keine Bedienung erfolgt, schaltet sich das Gerät automatisch aus.

Modus Vorheizen

Arbeitsweise

1. Drücken Sie S1 oder S2, um in den Vorheizmodus zu gelangen.
2. LED1 und LED2 beginnen gleichzeitig langsam zu blinken.
3. Wenn die Vorwärmtemperatur die eingestellte Temperatur von 80°C erreicht, wechseln LED1 und LED2 von Blinken auf Dauerlicht.

Wechsel in den Energiesparmodus

1. Wenn die Taste S1/S2 nicht innerhalb von 5 Minuten gedrückt wird, schaltet sich das Gerät automatisch aus, um Energie zu sparen.

Betriebsanleitung

Kaffee brühen

1. Nach dem Vorheizen leuchten die Anzeigen für die Tasten „Kleine Tasse“ und „Große Tasse“ weiterhin.
2. Legen Sie die Kaffeekapsel in die Kaffeemaschine ein.
3. Drücken Sie die Taste „Kleine Tasse“ oder „Große Tasse“ entsprechend der gewünschten Kaffeemenge, woraufhin die Anzeige auf der entsprechenden Kaffeetaste langsam blinkt.
4. Die Wasserpumpe beginnt, Wasser zu pumpen, und startet die Pumpzeit: Die Zeit für die kleine Tasse beträgt 15 Sekunden, die Zeit für die große Tasse 35 Sekunden (entsprechend der Original-Kaffeekapsel von Nestlé: kleine Tasse ca. 40 ml, große Tasse ca. 100 ml).
5. Wenn die eingestellte Zeit erreicht ist, stoppt die Wasserpumpe und die Kontrollleuchte erlischt nach einer Verzögerung von 6 Sekunden.
6. Die Maschine ist nun wieder bereit für die Zubereitung von Kaffee.
7. Nach 5 Minuten Inaktivität schaltet sich die Maschine automatisch aus.

Hinweis

1. Drücken Sie während des Brühvorgangs eine beliebige Taste S1 / S2, unabhängig davon, ob der Kaffeebrühvorgang abgeschlossen ist oder nicht. Der Kaffeebrühvorgang wird passiv abgebrochen. Die Wasserpumpe und die Heizungsleitung stellen sofort ihren Betrieb ein, das Magnetventil wird ausgeschaltet und zurückgesetzt. Die Maschine kehrt in ihren Ausgangszustand zurück, zwei LED-Leuchten leuchten immer.
2. Wenn das Vorheizen oder die Kaffeezubereitung beendet ist und 5 Minuten lang keine Bedienung erfolgt (ohne Betätigung der Tasten S1 und S2), schaltet sich das Gerät ohne weiteres Zutun ab und geht in den Energiesparmodus über.
3. Wenn während des Brühvorgangs kein Wasser austritt, öffnen Sie bitte den Griff, um zu prüfen, ob sich noch Kapselreste und andere Fremdkörper im Brühraum befinden. Bitte vor Gebrauch reinigen.
4. Wenn die Maschine zum ersten Mal oder für eine lange Zeit nicht verwendet wurde, setzen Sie bitte nicht die Kapsel vor dem Brühen, und direkt brauen (mindestens einmal, um den Brühvorgang abzuschließen), um die Restwasserflecken im Inneren zu entfernen.
5. Bitte füllen Sie vor dem Aufbrühen reines Trinkwasser in den Wassertank ein.

Einstellung der Kaffeemenge

1. Wenn das Gerät eingeschaltet und das Vorheizen beendet ist, drücken Sie die Taste S2 einmal, um den Kaffeefluss zu starten, und halten Sie die Taste S2 erneut gedrückt, bis Sie die gewünschte Kaffeemenge erreicht haben. Das Gerät speichert die eingestellte Menge.

Hinweis

1. NUR Taste S2 (große Tassentaste) ist verfügbar, um die Kaffeemenge einzustellen und hat die Speicherfunktion, der Einstellbereich ist 30ml-200ml.
2. Die letzte Einstellung wird ersetzt, wenn eine neue Einstellung vorgenommen wird.

Zurücksetzen auf Werkseinstellungen

1. Vergewissern Sie sich, dass das Gerät eingeschaltet und das Vorheizen beendet ist.
2. Drücken und halten Sie die Tasten S1 und S2 (kleine und große Tasse) gleichzeitig.
3. Die beiden Kontrollleuchten LED1 und LED2 blinken 3 Mal, dann lassen Sie die Tasten los.
4. Die beiden Kontrollleuchten leuchten blau.
5. Das Gerät wird auf die Werkseinstellungen zurückgesetzt.

Reinigung und Platzierung der Abfallkapselbox

Bitte reinigen Sie die Abfallkapselbox (nicht mehr als 6 Mal) wie in der Abbildung unten gezeigt.

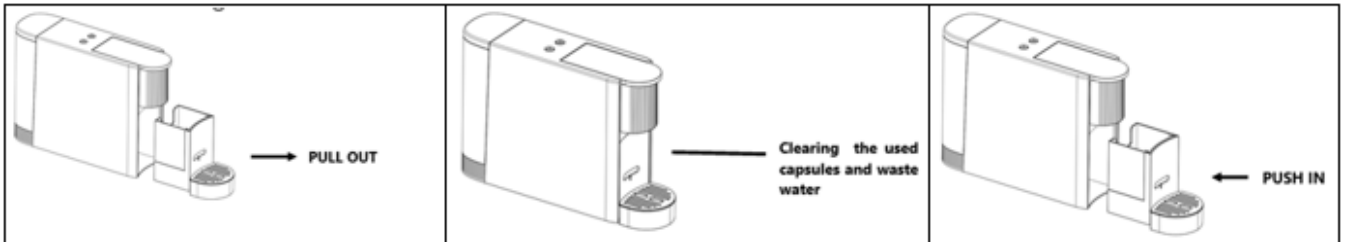

Entkalkungs- und Reinigungsmodus

Entkalkungsmodus aufrufen

1. Füllen Sie Wasser und Reinigungsmittel entsprechend dem Verhältnis in den Wassertank ein (die Gesamtkapazität sollte nicht weniger als 400 ml, maximal 500 ml betragen).
2. Schalten Sie den Netzschalter aus.
3. Stecken Sie den Netzstecker ein.

Es gibt zwei Möglichkeiten, den Entkalkungsmodus zu aktivieren.

Methode 1

- Drücken und halten Sie die Taste S2 (große Tassentaste).
- Schalten Sie den Netzschalter ein, bis die beiden Kontrollleuchten abwechselnd zweimal pro Sekunde blinken.
- Lassen Sie die Taste S2 los, um den Reinigungsmodus zu aktivieren.

Methode 2

- Die Maschine schaltet nach 300 Brühungen automatisch in den Entkalkungsmodus.
- Die beiden Kontrollleuchten blinken abwechselnd zweimal pro Sekunde.

Entkalkungsschritte

1. Nach dem Aufrufen des Entkalkungsmodus blinken die beiden Kontrollleuchten abwechselnd zweimal pro Sekunde
2. Drücken Sie die Taste S1 oder S2,
3. die Wasserpumpe und Heizung laufen und beginnen Entkalkung für etwa 90 Sekunden. Die Temperatur wird auf 70-80 °C geregelt.
4. Nach etwa 90 Sekunden stoppt die Heizung sofort und wartet auf die nächsten Schritte.

Hinweis

Das Gerät befindet sich zu diesem Zeitpunkt noch im Entkalkungsmodus

5. Füllen Sie das saubere Wasser in den Wassertank.
6. Drücken Sie eine beliebige Taste, um in den Reinigungsmodus zu gelangen.
7. Nach 90 Sekunden Reinigungszeit stoppt die Wasserausgabe und die Maschine ist betriebsbereit.

Hinweis

Es gibt 2 Möglichkeiten, die Entkalkung zu beenden:

1. Drücken Sie eine beliebige Taste länger als 5 Sekunden, um die Entkalkung oder Reinigung zu beenden. Drücken Sie ggf. erneut, um die Entkalkung zu starten. Andernfalls schalten Sie bitte die Stromversorgung aus oder ziehen Sie den Stecker, um den Entkalkungsmodus zu beenden.
2. Schalten Sie den Netzschalter aus oder ziehen Sie den Netzstecker, um den Entkalkungsmodus zu beenden; wenn Sie erneut entkalken, müssen Sie den Entkalkungsmodus gemäß den Anweisungen erneut starten.

Hinweis

- Nach dem Reinigungsvorgang wird die Anzahl der gesammelten Brühvorgänge gelöscht.
- Verwenden Sie keine Kapseln, wenn Sie Entkalkungs- und Reinigungsarbeiten durchführen.

Funktionen der Entwässerung

1. Einschalten
2. Drücken Sie gleichzeitig S1 und S2, um die Entwässerungsfunktion zu aktivieren.
3. Zwei Kontrollleuchten blinken abwechselnd in einer Frequenz von 1 Mal pro Sekunde.
4. Die Entleerung wird nach 8 Sekunden Betrieb gestoppt.

Hinweis

Jedes Mal, wenn die Taste gedrückt wird, arbeitet das Gerät 8 Sekunden lang und stoppt dann. Während des Entleerungsmodus findet keine Erwärmung statt. Der Entwässerungsmodus wird beendet, wenn die Stromversorgung unterbrochen wird.

Energiesparmodus

Wenn das Vorheizen oder die Kaffeezubereitung beendet ist und 5 Minuten lang keine Bedienung erfolgt (ohne Betätigung der Tasten S1 und S2), schaltet sich das Gerät ohne weitere Aktion ab und geht in den Energiesparmodus über.

Im Energiesparmodus drückt der Benutzer eine beliebige Taste, um den Vorheizmodus zu aktivieren.

Schutz

1. Beim Einschalten des Geräts muss zunächst festgestellt werden, ob der NTC defekt ist (Kurzschluss oder Unterbrechung). Wenn der NTC defekt ist, sind alle Arbeitstasten ungültig, und LED1 und LED2 blinken schnell (4 Mal pro Sekunde, im Folgenden als Blinken bezeichnet).
2. Wenn der NTC in einem beliebigen Betriebsmodus ausfällt, stellt das Gerät seinen Betrieb ein (der Kessel wird nicht beheizt und die Wasserpumpe schaltet sich ab), die Anzeige wird sofort aktiviert. Alle Bedienungstasten sind dann ungültig.

Wartung und Reinigung

1. Ziehen Sie den Netzstecker und lassen Sie das Gerät abkühlen, bevor Sie es reinigen.
2. Reinigen Sie die Oberfläche mit einem sauberen, weichen Tuch, und verwenden Sie kein hartes oder nasses Tuch.
3. Achten Sie bitte auf die scharfe Nadel in der Brühkammer der Maschine, um Verletzungen zu vermeiden.
4. Nehmen Sie den gebrauchten Kapselbehälter heraus, entfernen Sie den Deckel und waschen Sie ihn mit klaren Flüssigkeiten oder Wasser.

Beschreibung der einzelnen Zustände der Kaffeemaschine

Zustand der Maschine	LED zeigt Zustand an
Schließen Sie das Netzteil an und gehen Sie in den Energiesparmodus.	LED1 und LED2 leuchten zweimal auf und erlöschen dann
Drücken Sie bei der ersten Benutzung die Taste zum Vorheizen	LED1 und LED2 blinken langsam
Erhitzen vor dem Brühen	LED1 und LED2 blinken langsam
Verfahren zum Aufbrühen von Kaffee	LED1 und LED2 leuchten immer
NTC-Fehler	LED1 und LED2 blinken schnell
Blinkleuchte funktioniert nicht	Prüfen Sie die Stromversorgung, und prüfen Sie, ob der Stecker richtig in der Steckdose sitzt.
Wassermangel im Wassertank während des Kaffeebrühvorgangs	LED1 und LED2 blinken schnell
Die Kaffeezubereitung ist abgeschlossen oder die Maschine ist vorgewärmt	LED1 und LED2 leuchten immer

Hinweis

Wenn die Kaffeemaschine eine Störung aufweist oder aus anderen Gründen nicht richtig funktioniert, darf sie nicht wieder eingeschaltet werden. Bringen Sie die Kaffeemaschine zur Prüfung und Reparatur zu einem Dienstleister.

Lagerung und Betriebsumgebung

Umgebung verwenden

- Bitte bewahren Sie das Gerät außerhalb der Reichweite von Kindern auf.
- Bitte verwenden Sie es an einem trockenen Ort, nicht bei hohen Temperaturen oder im Sonnenlicht.
- Relative Höhe: < 6000 ft (1828 m).
- Temperatur der Betriebsumgebung: 0-40 °C.
- Relative Luftfeuchtigkeit im Betrieb: 10% ~ 95% RH

Transport- und Lagerbedingungen

- Temperatur der Transport- und Lagerumgebung: 0-60 °C
- Zulässige relative Luftfeuchtigkeit: 10% ~ 90% RH
- An einem sauberen und trockenen Ort aufbewahren, nicht bei hohen Temperaturen oder in der Sonne aufbewahren.



Richtige Einweg-Methode von dieses Produktes.

Dieses Produkt trägt das Symbol für die selektive Sortierung von Elektro- und Elektronik-Altgeräten. Dies bedeutet, dass dieses Produkt gemäß der europäischen Richtlinie (2012/19/EU) behandelt werden muss, um recycelt oder demontiert zu werden, um seine Auswirkungen auf die Umwelt zu minimieren. Für weitere

Informationen wenden Sie sich bitte an Ihre lokalen oder regionalen Behörden.

Elektronische Produkte, die nicht in den selektiven Sortierprozess einbezogen werden, sind aufgrund des Vorhandenseins gefährlicher Stoffe potenziell gefährlich für die Umwelt und die menschliche Gesundheit.

Konformitätserklärung

Hiermit erklärt Gimeg Nederland B.V., dass das Gerät ME-100 alle grundlegenden Anforderungen und anderen relevanten Vorschriften erfüllt, die in der europäischen Richtlinie für elektromagnetische Verträglichkeit (2014/30/EU) und der Niederspannungsrichtlinie (2014/35/EU) aufgeführt sind. Wenn Sie eine vollständige Konformitätserklärung benötigen, können Sie sich an die auf der Rückseite dieses Handbuchs angegebene Adresse wenden.

FRANCAIS

Avis de sécurité important

Lors de l'utilisation d'appareils électriques, des précautions de base doivent toujours être prises pour réduire le risque d'incendie, d'électrocution et/ou de blessures. Lors de l'utilisation d'appareils électriques, des précautions de base doivent toujours être prises afin de réduire les risques d'incendie, de chocs électriques et/ou de blessures.

Consignes de sécurité

1. Veuillez lire attentivement ce manuel avant de l'utiliser.
2. Assurez-vous que la tension de votre prise de courant correspond à la tension indiquée sur la plaque signalétique de la cafetière.
3. Pour éviter les chocs électriques et les incendies, ne pas immerger le cordon d'alimentation et la fiche dans l'eau ou dans un autre liquide.
4. Une surveillance est nécessaire pendant que la machine à café fonctionne, ne laissez pas les enfants ou les personnes qui ne sont pas en mesure de prendre soin d'elles-mêmes s'approcher de la machine à café.
5. Veuillez débrancher la prise lorsque vous avez fini d'infuser ou de nettoyer la machine à café. Refroidissez la machine à café avant d'installer et de démonter les pièces intérieures ou de la nettoyer.
6. N'utilisez pas l'appareil et renvoyez-le au fabricant ou à son agent de service pour réparation, si le cordon d'alimentation ou la fiche ont été endommagés, ou si d'autres défauts ont entraîné un fonctionnement anormal de l'appareil.
7. N'utilisez pas de composants qui ne sont pas désignés par le fabricant, car cela pourrait nuire à l'utilisateur et constituer un danger potentiel.
8. Ne pas l'immerger dans l'eau, l'utiliser uniquement à l'intérieur.
9. Ne laissez pas le cordon d'alimentation pendre sur le bord de la table ou à proximité d'un objet à température élevée.
10. Ne placez pas la machine à café sur ou à proximité du gaz ou du four.
11. Ne pas utiliser la machine à café à d'autres fins. Utilisez-la dans un endroit ou un environnement sec.
12. Utilisez de l'eau froide propre pour remplir le réservoir d'eau, il est interdit de le remplir avec de l'eau minérale, du lait ou tout autre liquide.
13. Lorsque vous retirez la fiche, saisissez-la pour débrancher le cordon d'alimentation, ne tirez pas sur le fil électrique.
14. Pendant la préparation du café, la température de certaines parties est très élevée, ne les touchez pas directement. Sauf la poignée.
15. La température de fonctionnement ou de stockage doit être supérieure à zéro degré centigrade.
16. Ne pas utiliser la machine à café dans un endroit où la température est élevée, où il y a un fort champ magnétique ou dans un environnement humide.
17. Cet appareil peut être utilisé par des enfants de plus de 8 ans.
Si des personnes souffrant d'une faiblesse physique, d'un retard sensoriel ou mental ou d'un manque d'expérience veulent utiliser la machine à café, une personne connaissant les opérations de sécurité doit se trouver à proximité pour les guider et les superviser.
Il est interdit aux enfants de moins de 8 ans d'utiliser cet appareil. Il leur est également interdit d'effectuer certains travaux d'entretien, sauf s'ils ont plus de 8 ans et qu'ils sont accompagnés d'un tuteur.
18. Ne laissez pas les enfants de moins de 8 ans toucher les appareils ainsi que le cordon d'alimentation.
19. Cette machine est équipée d'une fiche de mise à la terre. Veillez à ce que la prise familiale soit correctement mise à la terre.
20. Il est interdit d'utiliser la machine à café si le réservoir d'eau est vide.
21. Une capsule ne peut être utilisée qu'une seule fois, elle ne peut pas être réutilisée !
22. Avertissement : Pour éviter toute blessure, ne mettez pas les doigts dans la chambre de brassage.
23. Avertissement : La chambre de brassage contient de l'eau chaude, ne pas ouvrir la poignée pendant le fonctionnement pour éviter les blessures.
24. Cet appareil est uniquement compatible avec les capsules en aluminium.
25. Cet appareil convient à un usage domestique et similaire.
26. Veuillez conserver ces instructions.

Spécifications

Tension/fréquence : 220-240V~ 50/60Hz

Puissance : 1000W

Capacité du réservoir d'eau : 500ml

Dimension : 310 x 83 x 202 mm

Poids net : 2,4 kg

Caractéristiques

1. Bouton de petit gobelet (S1/LED1 : 40ml)
2. Bouton "Big Cup" (S2/LED2 : 100ml)
3. Couverture du réservoir d'eau
4. Réservoir d'eau amovible
5. Le logement
6. Conteneur de capsules usagées
7. Poignée
8. Buse d'extraction
9. Bac de récupération amovible

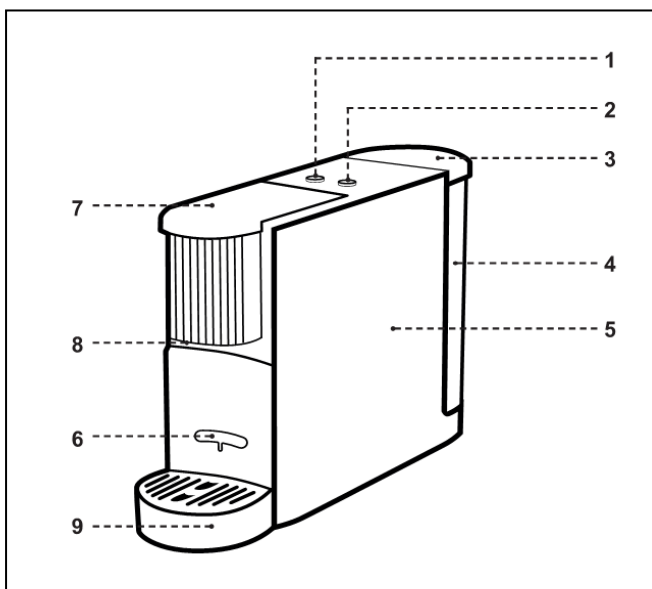

Description de la fonction

Branchement et mise en veille

1. Remplir le réservoir d'eau.
2. Lorsque l'appareil est sous tension, les deux boutons clignotent deux fois lentement.
3. Après 2 secondes, l'autotest est terminé et les LED1 + LED2 sont éteintes.
4. Si aucune opération n'est effectuée dans les 5 minutes suivant la mise en veille, les voyants LED1 + LED2 s'éteignent et l'appareil passe automatiquement en mode d'économie d'énergie.

Mode de préchauffage

Méthode d'exploitation

1. Appuyer sur S1 ou S2 pour passer en mode préchauffage.
2. Les LED1 et LED2 se mettent à clignoter lentement en même temps.
3. Lorsque la température de préchauffage atteint la température de 80°C, les LED1 et LED2 passent du clignotement à l'allumage permanent.

Entrer dans le mode d'économie d'énergie

1. Lorsque le bouton S1/S2 est pressé dans les 5 minutes, la machine économise automatiquement de l'énergie et entre en mode d'économie d'énergie.

Mode d'emploi

Préparation du café

1. Après le préchauffage, la machine à café passe en mode veille, les voyants des boutons petite tasse et grande tasse sont toujours allumés.
2. Introduisez la capsule de café dans la machine à café.
3. appuyez sur la touche petite tasse ou grande tasse de la capacité de café correspondante, et le voyant de la touche de fonction café correspondante clignote lentement.
4. Lorsque la chaudière est chauffée à la température pré-réglée, le voyant LED correspondant s'allume en permanence.
5. La pompe à eau commence à pomper de l'eau et démarre le temps de la pompe : la durée de la petite tasse est de 15 secondes, et celle de la grande tasse est de 35 secondes (ce qui correspond à la capsule de café Nestlé originale : la petite tasse est d'environ 40 ml, et la grande tasse est d'environ 100 ml).
6. Lorsque le temps de réglage est atteint, la pompe à eau s'arrête et le témoin lumineux s'éteint après un délai de 6 secondes.
7. L'appareil passe en mode veille.

Note

1. Pendant le processus de préparation, appuyez sur n'importe quel bouton S1 / S2, que la préparation du café soit terminée ou non. Le processus de préparation du café sera interrompu passivement. La pompe à eau et le tuyau de chauffage s'arrêtent immédiatement, l'électrovanne est mise hors tension et réinitialisée. La machine revient en mode veille, deux voyants LED sont toujours allumés.
2. Lorsque le préchauffage est terminé ou que la préparation du café est terminée et qu'aucune opération n'est effectuée pendant 5 minutes (sans appuyer sur les boutons S1 et S2), la machine s'éteint sans aucune action et passe en mode d'économie d'énergie.
3. S'il n'y a pas d'eau lors de la préparation du café, ouvrez la poignée pour vérifier s'il y a des capsules résiduelles ou d'autres corps étrangers dans la cavité d'infusion. Veuillez les nettoyer avant de les utiliser.
4. Si la machine est utilisée pour la première fois ou si elle n'a pas été utilisée depuis longtemps, ne mettez pas la capsule avant l'infusion et infusez directement (au moins une fois pour terminer l'infusion) afin d'éliminer les taches d'eau résiduelles à l'intérieur.
5. Veuillez verser de l'eau potable pure dans le réservoir d'eau avant de procéder à l'infusion.

Réglage du volume de café

1. Lorsque la machine est sous tension et que le préchauffage est terminé, appuyez une fois sur le bouton S2 pour démarrer l'écoulement du café, puis appuyez à nouveau sur le bouton S2 et maintenez-le enfoncé jusqu'à ce que vous obteniez le volume de café souhaité. La machine gardera en mémoire le volume réglé.

Note

1. SEUL le bouton S2 (bouton grande tasse) permet de régler le volume de café et dispose d'une fonction mémoire. La plage de réglage est de 30 ml à 200 ml.
2. Le dernier réglage sera remplacé après le nouveau réglage.

Réinitialisation d'usine

1. Assurez-vous que la machine est sous tension et que le préchauffage est terminé.
2. Appuyez simultanément sur les boutons S1 et S2 (bouton petite tasse et bouton grande tasse) et maintenez-les enfoncés.
3. Les deux voyants LED1 et LED2 clignotent 3 fois puis relâcher les boutons.
4. Les deux voyants lumineux deviennent bleus.
5. La machine est ramenée aux réglages d'usine.

Nettoyage et mise en place de la boîte à capsules de déchets

Veuillez nettoyer la boîte à capsules de déchets (ne pas brasser plus de 6 fois) comme indiqué dans la figure ci-dessous.

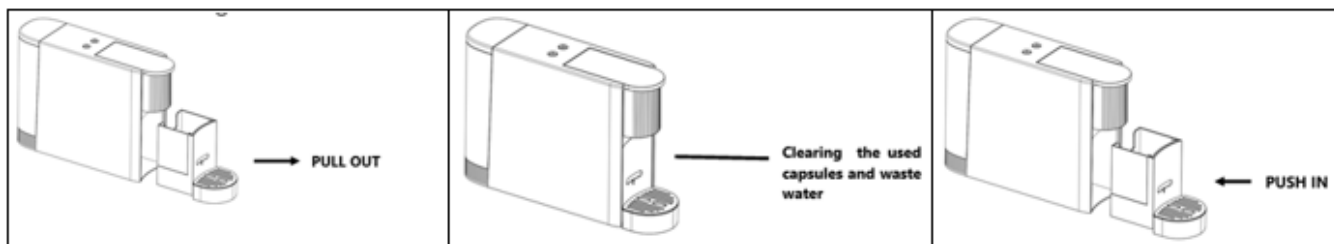

Mode de détartrage et de nettoyage

Entrer dans le mode détartrage

1. Versez l'eau et le détergent dans le réservoir d'eau en respectant les proportions (la capacité totale ne doit pas être inférieure à 400 ml, la capacité maximale est de 500 ml).
2. Éteindre l'interrupteur d'alimentation.
3. Branchez la fiche d'alimentation.

Il y a deux façons d'accéder au mode détartrage.

Méthode 1

- Appuyez sur le bouton S2 (bouton de la grande tasse) et maintenez-le enfoncé.
- Allumez l'interrupteur d'alimentation jusqu'à ce que les deux voyants clignotent alternativement deux fois par seconde.
- Relâchez le bouton S2 pour passer en mode nettoyage.

Méthode 2

- La machine passe automatiquement en mode détartrage après 300 brassages.
- Les deux témoins lumineux clignotent alternativement deux fois par seconde.

Étapes du détartrage

1. Après l'entrée en mode détartrage, les deux témoins lumineux clignotent alternativement deux fois par seconde.
2. en appuyant sur le bouton S1 ou S2,
3. la pompe à eau et le chauffage fonctionnent et commencent à détartrer pendant environ 90 secondes. La température est réglée à 70-80 °C.
4. Après environ 90 secondes, le chauffage s'arrête immédiatement et attend les étapes suivantes.

Note

L'appareil est encore en mode détartrage à ce moment-là.

5. Versez de l'eau propre dans le réservoir d'eau.
6. Appuyez sur n'importe quelle touche pour passer en mode nettoyage.
7. Après 90 secondes de nettoyage, le brassage de l'eau s'arrête et l'appareil passe en mode veille.

Note

Il y a deux façons d'arrêter le détartrage :

1. Appuyez longuement sur n'importe quel bouton pendant plus de 5 secondes pour arrêter le détartrage ou le nettoyage. Si nécessaire, appuyez à nouveau pour relancer le détartrage. Sinon, éteignez l'appareil ou débranchez-le pour quitter le mode détartrage.
2. Éteignez l'interrupteur ou débranchez la fiche d'alimentation pour quitter le mode détartrage. Si vous recommencez à détartrer, vous devez entrer à nouveau dans le mode détartrage en suivant les instructions.

Note

- Après le processus de nettoyage, le nombre de brassages accumulés sera effacé.
- Ne pas utiliser de capsules lors des opérations de détartrage et de nettoyage.

Fonctions de drainage

1. Mettre sous tension
2. Appuyer simultanément sur S1 et S2 pour activer la fonction de drainage.
3. Deux voyants lumineux clignotent alternativement à une fréquence de 1 fois par seconde.
4. La vidange s'arrête après 8 secondes de fonctionnement.

Note

Chaque fois que l'on appuie sur le bouton, la machine fonctionne pendant 8 secondes, puis s'arrête. Il n'y a pas de chauffage pendant le mode de vidange. Le mode de vidange s'arrête lorsque l'appareil est débranché.

Mode économie d'énergie

Lorsque le préchauffage est terminé ou que la préparation du café est terminée et qu'aucune opération n'est effectuée pendant 5 minutes (sans appuyer sur les boutons S1 et S2), la machine s'éteint sans aucune action et passe en mode d'économie d'énergie.

En mode économie d'énergie, l'utilisateur appuie sur n'importe quel bouton pour passer en mode veille.

Protection de l'environnement

1. Lorsque la machine est mise sous tension, il faut d'abord détecter si la CTN est défectueuse (court-circuit ou circuit ouvert). Si le NTC est défectueux, tous les boutons de travail sont invalides et les LED1 et LED2 clignotent rapidement (4 fois / secondes, ci-après dénommées "flash").
2. Quel que soit le mode de fonctionnement, en cas de défaillance de la CTN, la machine s'arrêtera de fonctionner (la chaudière ne sera pas chauffée et la pompe à eau s'arrêtera de fonctionner), et l'indicateur agira immédiatement. Tous les boutons de commande seront invalides.

Entretien et nettoyage

1. Débranchez la fiche d'alimentation et laissez refroidir l'appareil avant de le nettoyer.
2. Nettoyez la surface avec un chiffon doux et propre, et n'utilisez pas de chiffon dur ou mouillé.
3. Faites attention à l'aiguille pointue qui se trouve dans la chambre de brassage de la machine afin d'éviter toute blessure.
4. Retirer le contenant de la gélule usagée, enlever le couvercle et le laver avec de l'eau ou des liquides clairs.

Description de chaque état de la machine à café

État de la machine	État de l'indicateur LED
Brancher le bloc d'alimentation puis entrer en mode économie d'énergie	LED1 et LED2 s'allument deux fois puis s'éteignent
Appuyer sur la touche de préchauffage lors de la première utilisation.	Les voyants LED1 et LED2 clignotent lentement
Chauffage avant le brassage	Les voyants LED1 et LED2 clignotent lentement
Processus de préparation du café	LED1 et LED2 toujours allumées
Erreur NTC	Les LED1 et LED2 clignotent rapidement
Le témoin lumineux ne fonctionne pas	Vérifier l'alimentation électrique et s'assurer que la fiche est correctement insérée dans la prise.
Manque d'eau dans le réservoir d'eau pendant la préparation du café	Les voyants LED1 et LED2 clignotent rapidement
La préparation du café est terminée ou en mode veille	LED1 et LED2 toujours allumées

Note

En cas de dysfonctionnement de la machine à café ou pour d'autres raisons, il est interdit de la remettre sous tension. Veuillez confier la machine à café à un prestataire de services pour qu'il la teste et la répare.

Environnement de stockage et d'exploitation

Utiliser l'environnement

- Veuillez ranger l'appareil hors de portée des enfants.
- Veuillez l'utiliser dans un endroit sec, à l'abri des températures élevées et de la lumière du soleil.
- Altitude relative : < 6000 ft (1828 m)....
- Température de fonctionnement : 0-40 °C.
- Humidité relative en fonctionnement : 10 % ~ 95 % HR

Conditions de transport et de stockage

- Température de l'environnement de transport et de stockage : 0-60 °C
- Humidité relative admissible : 10 % ~ 90 % HR
- A placer dans un endroit propre et sec, ne pas exposer à des températures élevées ou au soleil.



Élimination correcte de ce produit.

Ce produit porte le symbole de tri sélectif des déchets d'équipements électriques et électroniques. Cela signifie que ce produit doit être traité conformément à la directive européenne (2012/19/UE) afin d'être recyclé ou démantelé pour minimiser son impact sur l'environnement. Pour plus d'informations, veuillez contacter vos autorités locales ou régionales. Les produits électroniques non inclus dans le processus de tri sélectif sont potentiellement dangereux pour l'environnement et la santé humaine en raison de la présence de substances dangereuses.

Déclaration de conformité

Par la présente, Gimeg Nederland B.V. déclare que l'appareil ME-100, applique toutes les exigences de base et autres réglementations pertinentes énumérées dans la directive européenne pour la compatibilité électromagnétique (2014/30/EU) et la directive basse tension (2014/35/EU). Si vous avez besoin d'une déclaration de conformité complète, vous pouvez contacter l'adresse indiquée au dos de ce manuel.

ESPAÑOL

Aviso de seguridad importante

Al utilizar aparatos eléctricos, deben seguirse siempre las precauciones básicas de seguridad para reducir el riesgo de incendio, descarga eléctrica y/o lesiones personales. Al utilizar aparatos eléctricos, deben seguirse siempre las precauciones básicas de seguridad para reducir el riesgo de incendio, descarga eléctrica y/o lesiones personales.

Instrucciones de seguridad

1. Lea atentamente este manual antes de utilizar el aparato.
2. Asegúrese de que la tensión de su toma de corriente se corresponde con la tensión indicada en la etiqueta de características de la cafetera.
3. Para evitar descargas eléctricas e incendios, no sumerja el cable de alimentación ni el enchufe en agua u otros líquidos.
4. Es necesaria la supervisión mientras la máquina de café está funcionando, no permita que niños o personas sin capacidad de autocuidado se acerquen a la máquina de café.
5. Desconecte el enchufe cuando termine de preparar o limpiar la cafetera. Y enfríe la cafetera antes de instalar y desmontar las piezas interiores o limpiarla.
6. No utilice la máquina y devuélvala al fabricante o a su servicio técnico para que la reparen si el cable de alimentación o el enchufe están dañados, o si se producen otros fallos que hagan que la máquina funcione de forma anormal.
7. Por favor, no utilice los componentes que no está designado por el fabricante, que causará daños al usuario y causar peligro potencial.
8. No lo sumerja en agua, utilícelo sólo en interiores.
9. No deje que el cable de alimentación cuelgue del borde de la mesa o cerca de cualquier objeto con alta temperatura.
10. No coloque la cafetera sobre o cerca del gas o del horno.
11. No utilice la cafetera para otros fines. Utilícela en un lugar o ambiente seco.
12. Está prohibido llenar el depósito de agua con agua mineral, leche u otros líquidos.
13. Cuando desenchufe la clavija, sujete el enchufe para desenchufar el cable de alimentación, no tire del cable eléctrico.
14. Mientras se prepara el café, la temperatura de algunas partes es muy alta, no las toque directamente. Excepto el asa.
15. La temperatura de funcionamiento o almacenamiento debe ser superior a cero grados centígrados.
16. No utilice la cafetera en un lugar de alta temperatura, fuerte campo magnético o ambiente húmedo.
17. Este aparato es apto para su uso por niños mayores de 8 años.
Si las personas con inconvenientes de cuerpo débil, retraso sensorial y mental, o la falta de experiencia quieren utilizar la máquina de café, debe haber una persona que conoce la operación de seguridad para la supervisión de orientación cerca.
Está prohibido que los niños menores de 8 años utilicen este aparato. Y no está permitido realizar tareas de mantenimiento, a menos que sean mayores de 8 años y estén acompañados por un tutor.
18. No permita que los niños menores de 8 años toquen los aparatos ni el cable de alimentación.
19. Esta máquina tiene enchufe con toma de tierra. Por favor, asegúrese de que el enchufe familiar está conectado a tierra correctamente.
20. No está permitido utilizar la cafetera si el depósito de agua está vacío.
21. Una cápsula sólo se puede utilizar una vez, ¡no se puede reutilizar!
22. Advertencia: Para evitar lesiones, no introduzca los dedos en la cámara de infusión.
23. Advertencia: La cámara de infusión está con agua caliente, no abra el mango en el proceso de operación para evitar lesiones.
24. Este aparato solo es apto para cápsulas de aluminio.
25. Este aparato es adecuado para uso doméstico y similar.
26. Guarde estas instrucciones.

Especificaciones

Voltaje/Frecuencia: 220-240V~ 50/60Hz

Potencia: 1000W

Capacidad del depósito de agua: 500 ml

Dimensiones: 310 x 83 x 202 mm

Peso neto: 2,4 kg

Características

1. Botón de vaso pequeño (S1/LED1: 40ml)
2. Botón de taza grande (S2/LED2: 100 ml)
3. Tapa del depósito de agua
4. Depósito de agua extraíble
5. Vivienda
6. Contenedor de cápsulas usadas
7. Mango
8. Boquilla de extracción
9. Bandeja de goteo extraíble

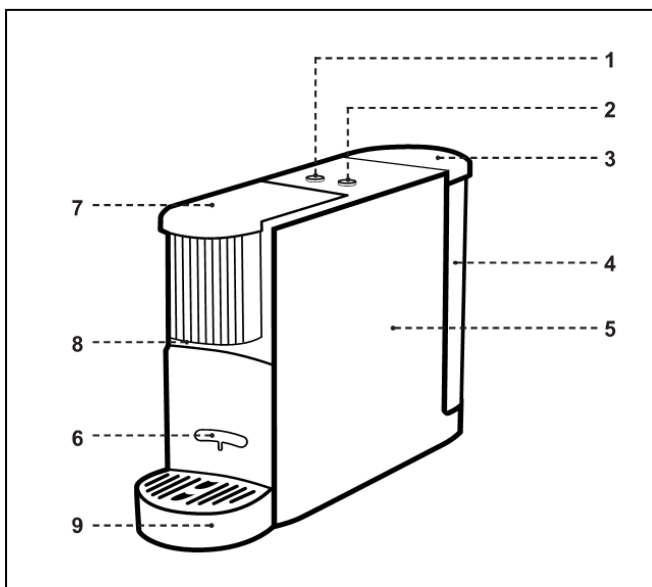

Descripción de la función

Enchufable y en espera

1. Llene el depósito de agua.
2. Cuando se conecte la alimentación, los 2 botones parpadearán dos veces lentamente.
3. Al cabo de 2 segundos finaliza el autotest y se apagan los LED1 + LED2.
4. Si no se pulsa el botón S1/S2 en un plazo de 5 minutos, el dispositivo entrará automáticamente en modo de ahorro de energía y se apagará.

Modo de precalentamiento

Método operativo

1. Pulse S1 o S2 para entrar en el modo de precalentamiento.
2. El LED1 y el LED2 comenzarán a parpadear lentamente al mismo tiempo.
3. Cuando la temperatura de precalentamiento alcanza la temperatura ajustada de 80°C, los LED1 y LED2 pasan de parpadear a estar siempre encendidos.

Entra en el modo de ahorro de energía

1. Si se pulsa el botón S1/S2 en un plazo de 5 minutos, la máquina ahorrará energía y potencia automáticamente y entrará en el modo de ahorro de energía.

Instrucciones de uso

Preparación del café

1. Tras el precalentamiento, las luces de los botones de taza pequeña y taza grande permanecerán encendidas.
2. Inserte la cápsula de café en la cafetera.
3. Pulse el botón de taza pequeña o el de taza grande correspondiente a la capacidad de café deseada, y la luz del botón de función de café correspondiente parpadeará lentamente.
4. La bomba de agua comienza a bombear agua y se inicia el tiempo de bombeo: el tiempo para la taza pequeña es de 15 segundos, y el tiempo para la taza grande es de 35 segundos (correspondiente a la cápsula de café Nestlé original: la taza pequeña es de aproximadamente 40 ml, la taza grande es de aproximadamente 100 ml).
5. Cuando se alcanza el tiempo establecido, la bomba de agua deja de funcionar y la luz indicadora se apaga tras un retraso de 6 segundos.
6. La máquina ya está lista para volver a utilizarse para preparar café.
7. Tras 5 minutos de inactividad, la máquina se apaga automáticamente.

Nota

1. En el proceso de preparación, pulse cualquier botón S1 / S2, independientemente de si la preparación de café se ha completado o no. El proceso de preparación del café se interrumpirá pasivamente. La bomba de agua y el tubo de calefacción dejarán de funcionar inmediatamente, y la electroválvula se apagará y reiniciará. La máquina vuelve a su estado inicial, dos luces LED estarán siempre encendidas.
2. Cuando finaliza el precalentamiento o la preparación del café y no se realiza ninguna operación durante 5 minutos (sin pulsar los botones S1 y S2), la máquina se apagará sin ninguna acción y entrará en el modo de ahorro de energía.
3. Si no hay agua en el proceso de preparación del café, abra el asa para comprobar si hay restos de cápsulas y otras materias extrañas en la cavidad de preparación. Límpiela antes de utilizarla.
4. Si la máquina se utiliza por primera vez o no se ha utilizado durante mucho tiempo, por favor, no ponga la cápsula antes de la infusión, y directamente infusión (al menos una vez para completar la infusión) para eliminar las manchas de agua residual en el interior.
5. Llene el depósito de agua con agua potable pura antes de preparar la cerveza.

Ajuste del volumen de café

1. Cuando la máquina esté encendida y haya finalizado el precalentamiento, pulse el botón S2 una vez para iniciar el flujo de café y, a continuación, vuelva a pulsarlo y mantenga pulsado el botón S2 hasta obtener el volumen de café deseado. La máquina mantendrá en memoria el volumen ajustado.

Nota

1. ÚNICO botón S2 (botón de taza grande) está disponible para ajustar el volumen de café y tiene la función de memoria, el rango de ajuste es de 30ml-200ml.
2. El último ajuste se reemplazará después de realizar el nuevo ajuste.

Restablecimiento de fábrica

1. Asegúrese de que la máquina está encendida y de que ha finalizado el precalentamiento.
2. Mantenga pulsado el botón S1 y S2 (botón de la taza pequeña y de la taza grande) al mismo tiempo.
3. Los dos indicadores luminosos LED1 y LED2 parpadean 3 veces y, a continuación, suelte los botones.
4. Los dos indicadores luminosos se iluminan en azul.
5. La máquina se restablece a los ajustes de fábrica.

Limpeza y colocación de la caja de cápsulas de residuos

Por favor, limpie la caja de la cápsula de residuos (no colar más de 6 veces) como se muestra en la figura de abajo.

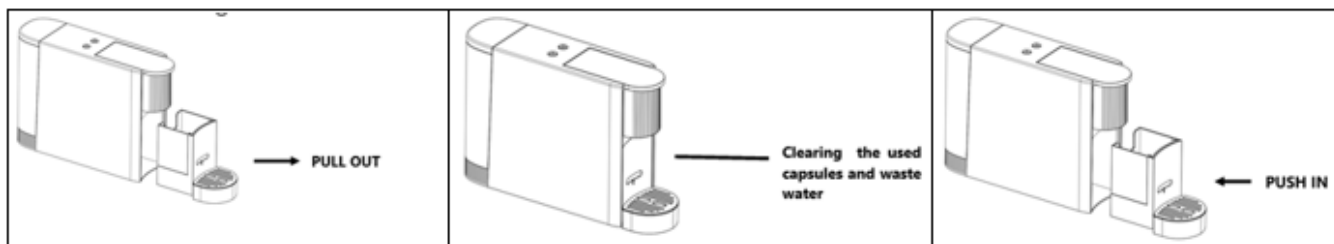

Modo de descalcificación y limpieza

Acceder al modo de descalcificación

1. Rellene el depósito de agua con agua y detergente en la proporción indicada (la capacidad total no debe ser inferior a 400 ml y la máxima de 500 ml).
2. Apague el interruptor de alimentación.
3. Enchufe la clavija de alimentación.

Hay dos maneras de entrar en el modo de descalcificación.

Método 1

- Mantenga pulsado el botón S2 (botón de la taza grande).
- Encienda el interruptor de alimentación hasta que las dos luces indicadoras parpadeen alternativamente dos veces por segundo.
- Suelte el botón S2 para entrar en el modo de limpieza.

Método 2

- La máquina entrará automáticamente en el modo de descalcificación después de 300 coladas.
- Los dos indicadores luminosos parpadean alternativamente dos veces por segundo.

Pasos de descalcificación

1. Después de entrar en el modo de descalcificación, Las dos luces indicadoras parpadean alternativamente dos veces por segundo
2. pulsando el botón S1 o S2,
3. la bomba de agua y el calentador funcionarán e iniciarán la descalcificación durante unos 90 segundos. La temperatura se controlará a 70-80 °C.
4. Después de unos 90 segundos, el calentamiento se detendrá inmediatamente y esperar a los siguientes pasos.

Nota

La máquina sigue en modo de descalcificación en este momento

5. Llene el depósito de agua con agua limpia.
6. Pulse cualquier botón para entrar en el modo de limpieza.
7. Tras 90 segundos de limpieza, se detiene el suministro de agua y la máquina está lista para su uso.

Nota

Hay 2 maneras de detener la descalcificación:

1. Pulse prolongadamente cualquier botón durante más de 5 segundos para detener la descalcificación o la limpieza. Si es necesario, pulse de nuevo para reiniciar la descalcificación. En caso contrario, apague el aparato o desenchúfelo para salir del modo de descalcificación.
2. Apague el aparato o desenchúfelo para salir del modo de descalcificación; si desea descalcificar de nuevo, deberá volver a entrar en el modo de descalcificación siguiendo las instrucciones.

Nota

- Después del proceso de limpieza, el número de veces de cocción acumulado se borrará todos los valores.
- No utilice cápsulas cuando realice operaciones de descalcificación y limpieza.

Funciones de drenaje

1. Encendido
2. Pulse S1 y S2 simultáneamente para activar la función de drenaje.
3. Dos indicadores luminosos parpadean alternativamente a una frecuencia de 1 vez por segundo.
4. El vaciado se detendrá tras 8 segundos de funcionamiento.

Nota

Cada vez que se pulsa el botón, la máquina funciona durante 8 segundos y luego se para. No hay calentamiento durante el modo de drenaje. El modo de drenaje se detiene cuando se desconecta la alimentación.

Modo de ahorro de energía

Cuando finaliza el precalentamiento o la preparación del café y no se realiza ninguna operación durante 5 minutos (sin pulsar los botones S1 y S2), la máquina se apagará sin ninguna acción y entrará en el modo de ahorro de energía.

En el modo de ahorro de energía, el usuario pulsa cualquier botón para activar el modo de precalentamiento.

Protección

1. Cuando se enciende la máquina, primero se detecta si el NTC está defectuoso (cortocircuito o circuito abierto). Si NTC está defectuoso, todos los botones de trabajo no son válidos, y LED1 y LED2 parpadean rápidamente (4 veces / segundos, en lo sucesivo denominado flash).
2. En cualquier modo de trabajo, si falla el NTC, la máquina dejará de funcionar (la caldera no se calentará y la bomba de agua dejará de funcionar), el indicador actuará inmediatamente. Todos los botones de operación serán inválidos.

Mantenimiento y limpieza

1. Desenchufe el cable de alimentación y enfríe la máquina antes de limpiarla.
2. Limpie la superficie con un paño suave y limpio, y no utilice un paño duro o húmedo.
3. Preste atención a la aguja afilada de la cámara de infusión de la máquina para evitar lesiones.
4. Saque el envase de la cápsula usada, retire la tapa, lávelo con líquidos claros o agua.

Descripción de cada estado de la máquina de café

Estado de la máquina	El LED indica el estado
Enchufa la fuente de alimentación y activa el modo de ahorro de energía.	LED1 y LED2 se encienden dos veces y luego se apagan
Pulsar el botón de precalentamiento en la primera utilización	Las luces LED1 y LED2 parpadean lentamente
Calentamiento antes de la cocción	Las luces LED1 y LED2 parpadean lentamente
Proceso de preparación del café	Luces LED1 y LED2 siempre encendidas
Error NTC	LED1 y LED2 parpadean rápidamente
La luz indicadora no funciona	Compruebe la fuente de alimentación y que la clavija esté correctamente insertada en la toma de corriente.
Falta de agua en el depósito durante la preparación del café	Las luces LED1 y LED2 parpadean rápidamente
La preparación del café ha finalizado o la máquina está precalentada	Luces LED1 y LED2 siempre encendidas

Nota

Si la cafetera funciona mal o por otros motivos no funciona correctamente, está prohibido volver a encenderla. Lleve la cafetera al servicio técnico para su comprobación y reparación.

Entorno de almacenamiento y funcionamiento

Utilizar el entorno

- Guarde la máquina fuera del alcance de los niños.
- Utilícelo en un lugar seco, no expuesto a altas temperaturas ni a la luz solar.
- Altitud relativa: < 6000 pies (1828 m)..
- Temperatura ambiente de funcionamiento: 0-40 °C.
- Humedad relativa de funcionamiento: 10% ~ 95% HR

Condiciones de transporte y almacenamiento

- Temperatura del entorno de transporte y almacenamiento: 0-60 °C
- Humedad relativa admisible: 10% ~ 90% HR
- Colocar en un lugar limpio y seco, no exponer a altas temperaturas ni al sol.



Reciclado

Este producto lleva el símbolo de clasificación selectiva de residuos de aparatos eléctricos y electrónicos. Esto significa que este producto debe manipularse de conformidad con la Directiva europea (2012/19/UE) con el fin de ser reciclado o desmantelado para minimizar su impacto en el medio ambiente. Para más información, póngase en contacto con las autoridades locales o regionales. Los productos electrónicos no incluidos en el proceso de clasificación selectiva son potencialmente peligrosos para el medio ambiente y la salud humana debido a la presencia de sustancias peligrosas.

Declaración de conformidad

Por la presente, Gimég Nederland B.V. declara que el dispositivo ME-100 cumple todos los requisitos básicos y otras normativas relevantes enumeradas en la directiva europea de compatibilidad electromagnética (2014/30/UE) y la directiva de baja tensión (2014/35/UE). Si necesita una declaración de conformidad completa, puede ponerse en contacto con la dirección que figura en la parte posterior de este manual.

ITALIANO

Importante avviso di sicurezza

Quando si utilizzano apparecchi elettrici, è necessario seguire sempre le precauzioni di sicurezza di base per ridurre il rischio di incendio,

scosse elettriche e/o lesioni personali. Quando si utilizzano apparecchi elettrici, è necessario seguire sempre le precauzioni di sicurezza di base per ridurre il rischio di incendi, scosse elettriche e/o lesioni personali.

Istruzioni di sicurezza

1. Leggere attentamente questo manuale prima dell'uso.
2. Assicurarsi che la tensione della presa di corrente corrisponda a quella indicata sull'etichetta della macchina da caffè.
3. Per evitare scosse elettriche e incendi, non immergere il cavo di alimentazione e la spina in acqua o altri liquidi.
4. Durante il funzionamento della macchina da caffè è necessaria la supervisione; non lasciare che bambini o persone non in grado di badare a se stesse si avvicinino alla macchina da caffè.
5. Al termine dell'erogazione o della pulizia della macchina da caffè, staccare la spina. Raffreddare la macchina da caffè prima di installare e smontare le parti interne o di pulirla.
6. Se il cavo di alimentazione o la spina sono danneggiati o se sono presenti altri guasti che causano un funzionamento anomalo dell'apparecchio, non utilizzarlo e restituirlo al produttore o al suo agente di assistenza per la riparazione.
7. Non utilizzare componenti non indicati dal produttore, in quanto potrebbero causare danni all'utente e costituire un potenziale pericolo.
8. Non immergerlo in acqua, utilizzarlo solo in ambienti chiusi.
9. Non lasciare che il cavo di alimentazione penda oltre il bordo del tavolo o vicino a oggetti ad alta temperatura.
10. Non collocare la macchina da caffè sopra o vicino al gas o al forno.
11. Non utilizzare la macchina da caffè per altri scopi. Utilizzarla in un luogo o in un ambiente asciutto.
12. Per riempire il serbatoio dell'acqua utilizzare acqua fredda pulita; è vietato riempirlo con acqua minerale, latte o altri liquidi.
13. Quando si stacca la spina, afferrare la spina per staccare il cavo di alimentazione, senza tirare il filo elettrico.
14. Durante l'erogazione del caffè, la temperatura di alcune parti è molto elevata; non toccarle direttamente. Ad eccezione dell'impugnatura.
15. La temperatura di esercizio o di stoccaggio deve essere superiore a zero gradi centigradi.
16. Non utilizzare la macchina da caffè in luoghi con temperature elevate, forti campi magnetici o ambienti umidi.
17. Questo apparecchio è adatto all'uso da parte di bambini di età superiore a 8 anni.
Se la macchina da caffè viene utilizzata da persone con problemi di debolezza corporea, ritardi sensoriali e mentali o mancanza di esperienza, è necessario che nelle vicinanze vi sia una persona che conosca le operazioni di sicurezza per la supervisione.
L'uso di questo apparecchio è vietato ai bambini di età inferiore agli 8 anni. Non possono inoltre effettuare interventi di manutenzione, a meno che non abbiano più di 8 anni e non siano accompagnati da un tutore.
18. Non lasciare che i bambini sotto gli 8 anni possano toccare gli apparecchi e il cavo di alimentazione.
19. Questa macchina è dotata di spina di messa a terra. Assicurarsi che la presa di corrente sia correttamente collegata a terra.
20. Non è consentito utilizzare la macchina del caffè se il serbatoio dell'acqua è vuoto.
21. Una capsula può essere utilizzata una sola volta, non può essere riutilizzata!
22. Avvertenza: Per evitare lesioni, non inserire le dita nella camera di infusione.
23. Attenzione: La camera di infusione contiene acqua calda, non aprire la maniglia durante il funzionamento per evitare lesioni.
24. Questo apparecchio è adatto esclusivamente alle capsule in alluminio.
25. Questo apparecchio è adatto per uso domestico e similare.
26. Conservare queste istruzioni.

Specifiche tecniche

Tensione/Frequenza: 220-240V~ 50/60Hz

Potenza: 1000W

Capacità del serbatoio dell'acqua: 500 ml

Dimensioni: 310 x 83 x 202 mm

Peso netto: 2,4 kg

Caratteristiche

1. Pulsante a tazza piccolo (S1/LED1: 40ml)
2. Pulsante tazza grande (S2/LED2: 100 ml)
3. Coperchio del serbatoio dell'acqua
4. Serbatoio dell'acqua rimovibile
5. Alloggiamento
6. Contenitore per capsule usato
7. Maniglia
8. Ugello di estrazione
9. Vassoio di raccolta rimovibile

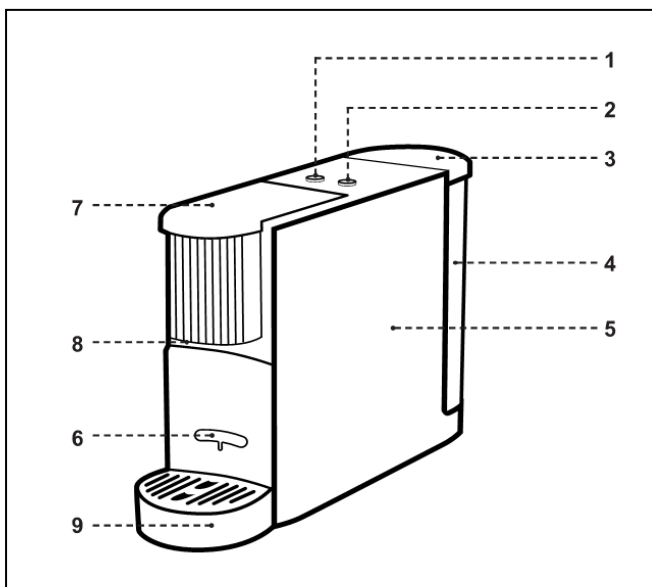

Descrizione della funzione

Plug-in

1. Riempire d'acqua il serbatoio.
2. Quando l'alimentazione è collegata, i 2 pulsanti lampeggiano due volte lentamente.
3. Dopo 2 secondi l'autotest è completato e i LED1 + LED2 sono spenti.
4. Se non viene eseguita alcuna operazione entro 5 minuti dal completamento dell'autotest, l'apparecchio si spegnerà automaticamente.

Modalità di preriscaldamento

Metodo operativo

1. Premere S1 o S2 per accedere alla modalità di preriscaldamento.
2. Il LED1 e il LED2 iniziano a lampeggiare lentamente e contemporaneamente.
3. Quando la temperatura di preriscaldamento raggiunge la temperatura impostata di 80°C, i LED1 e LED2 passano da lampeggianti a sempre accesi.

Accedere alla modalità di risparmio energetico

1. Se il pulsante S1/S2 non viene premuto entro 5 minuti, l'apparecchio entrerà automaticamente in modalità di risparmio energetico e si spegnerà.

Istruzioni per l'uso

Caffè in infusione

1. Dopo il preriscaldamento, le spie del pulsante tazza piccola e del pulsante tazza grande rimarranno accese.
2. Inserire la capsula di caffè nella macchina da caffè.
3. Premere il pulsante tazza piccola o il pulsante tazza grande corrispondente alla capacità di caffè desiderata; la spia sul pulsante della funzione caffè corrispondente lampeggerà lentamente.
4. La pompa dell'acqua inizia a pompare acqua e avvia il tempo di pompaggio: il tempo per la tazza piccola è di 15 secondi, mentre quello per la tazza grande è di 35 secondi (corrispondenti alla capsula di caffè Nestlé originale: la tazza piccola è di circa 40 ml, quella grande di circa 100 ml).
5. Quando viene raggiunto il tempo impostato, la pompa dell'acqua smette di funzionare e la spia si spegne dopo un ritardo di 6 secondi.
6. La macchina è ora pronta per essere riutilizzata per l'erogazione del caffè.
7. Dopo 5 minuti di inattività, la macchina si spegne automaticamente.

Nota

1. Durante il processo di erogazione, premere un pulsante qualsiasi S1 / S2, indipendentemente dal fatto che l'erogazione del caffè sia completata o meno. Il processo di erogazione del caffè viene interrotto passivamente. La pompa dell'acqua e il tubo di riscaldamento smettono immediatamente di funzionare e l'elettrovalvola viene spenta e ripristinata. La macchina torna allo stato iniziale, con due spie LED sempre accese.
2. Al termine del preriscaldamento o dell'erogazione del caffè e in assenza di operazioni per 5 minuti (senza premere i pulsanti S1 e S2), la macchina si spegne senza alcuna azione ed entra in modalità di risparmio energetico.
3. Se nel processo di erogazione del caffè non c'è acqua, aprire l'impugnatura per verificare se nella cavità di erogazione sono presenti capsule residue e altri corpi estranei. Pulire prima dell'uso.
4. Se la macchina viene utilizzata per la prima volta o non è stata usata per molto tempo, si prega di non inserire la capsula prima dell'infusione, e di infondere direttamente (almeno una volta per completare l'infusione) per rimuovere le macchie di acqua residua all'interno.
5. Riempire il serbatoio con acqua potabile pura prima di preparare l'acqua.

Impostazione della regolazione del volume del caffè

1. Quando la macchina è accesa e il preriscaldamento è terminato, premere una volta il pulsante S2 per avviare il flusso di caffè, quindi premerlo di nuovo e tenerlo premuto finché non si ottiene il volume di caffè desiderato. La macchina manterrà in memoria il volume impostato.

Nota

- L'UNICO tasto S2 (tasto tazza grande) è disponibile per regolare il volume del caffè e ha la funzione di memoria; l'intervallo di impostazione è 30ml-200ml.
- L'ultima impostazione verrà sostituita dopo l'esecuzione della nuova impostazione.

Reset di fabbrica

1. Assicurarsi che la macchina sia accesa e che il preriscaldamento sia terminato.
2. Tenere premuto contemporaneamente il pulsante S1 e S2 (pulsante della tazza piccola e della tazza grande).
3. Le due spie LED1 e LED2 lampeggiano 3 volte, quindi rilasciare i pulsanti.
4. Entrambe le spie diventano blu.
5. La macchina viene ripristinata alle impostazioni di fabbrica.

Pulizia e collocazione del contenitore delle capsule dei rifiuti

Pulire il contenitore della capsula di scarto (non utilizzare più di 6 volte) come mostrato nella figura seguente.

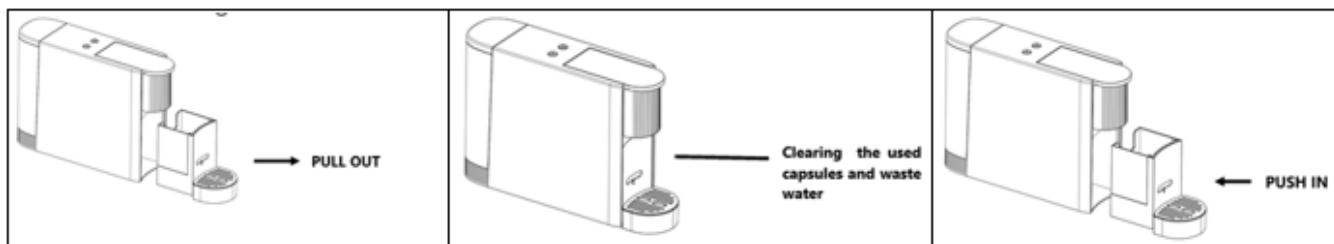

Modalità di decalcificazione e pulizia

Entrare in modalità decalcificazione

1. Riempire il serbatoio dell'acqua con acqua e detersivo in base alla proporzione (la capacità totale non deve essere inferiore a 400 ml, quella massima a 500 ml).
2. Spegnerne l'interruttore di alimentazione.
3. Inserire la spina di alimentazione.

La modalità di decalcificazione può essere attivata in due modi.

Metodo 1

- Tenere premuto il tasto S2 (tasto della tazza grande).
- Accendere l'interruttore di alimentazione fino a quando le due spie lampeggiano alternativamente due volte al secondo.
- Rilasciare il pulsante S2 per accedere alla modalità di pulizia.

Metodo 2

- La macchina entra automaticamente in modalità di decalcificazione dopo 300 erogazioni.
- Le due spie lampeggiano alternativamente due volte al secondo.

Fasi di decalcificazione

1. Dopo aver inserito la modalità di decalcificazione, le due spie lampeggiano alternativamente due volte al secondo.
2. premendo il tasto S1 o S2,
3. la pompa dell'acqua e il riscaldatore funzionano e iniziano la decalcificazione per circa 90 secondi. La temperatura sarà controllata a 70-80 °C.
4. Dopo circa 90 secondi, il riscaldamento si arresta immediatamente e si attende la fase successiva.

Nota

In questo momento la macchina è ancora in modalità di decalcificazione.

5. Riempire di acqua pulita il serbatoio dell'acqua.
6. Premere un pulsante qualsiasi per accedere alla modalità di pulizia.
7. Dopo 90 secondi di pulizia, l'erogazione dell'acqua si interrompe e la macchina è pronta per l'uso.

Nota

Esistono due modi per interrompere la decalcificazione:

1. Premere a lungo un pulsante qualsiasi per più di 5 secondi per interrompere la decalcificazione o la pulizia. Se necessario, premere nuovamente per riavviare la decalcificazione. Altrimenti, spegnere l'alimentazione o estrarre la spina per uscire dalla modalità di decalcificazione.
2. Per uscire dalla modalità di decalcificazione, spegnere l'interruttore di alimentazione o estrarre la spina di alimentazione; in caso di nuova decalcificazione, è necessario accedere nuovamente alla modalità di decalcificazione seguendo le istruzioni.

Nota

- Dopo il processo di pulizia, il numero di volte in cui è stato accumulato l'infusione verrà cancellato da tutti i valori.
- Non utilizzare le capsule durante le operazioni di decalcificazione e pulizia.

Funzioni di drenaggio

1. Accensione
2. Premere contemporaneamente S1 e S2 per attivare la funzione di drenaggio.
3. Due spie lampeggiano alternativamente con una frequenza di 1 volta al secondo.
4. Il drenaggio si interrompe dopo 8 secondi di funzionamento.

Nota

Ogni volta che si preme il pulsante, la macchina funziona per 8 secondi e poi si ferma. Durante la modalità di drenaggio non c'è riscaldamento. La modalità di drenaggio si interrompe quando si scollega l'alimentazione.

Modalità di risparmio energetico

Al termine del preriscaldamento o dell'erogazione del caffè e in assenza di operazioni per 5 minuti (senza premere i pulsanti S1 e S2), la macchina si spegne senza alcuna azione ed entra in modalità di risparmio energetico.

In modalità risparmio energetico, l'utente preme un pulsante qualsiasi per attivare la modalità di preriscaldamento.

Protezione

1. Quando la macchina è accesa, occorre innanzitutto rilevare se l'NTC è difettoso (cortocircuito o circuito aperto). Se l'NTC è difettoso, tutti i pulsanti di lavoro non sono validi e i LED1 e LED2 lampeggiano rapidamente (4 volte/secondo, di seguito denominati flash).
2. In qualsiasi modalità di lavoro, se l'NTC si guasta, la macchina smette di funzionare (la caldaia non viene riscaldata e la pompa dell'acqua smette di funzionare), l'indicatore agisce immediatamente. Tutti i pulsanti di funzionamento non saranno validi.

Manutenzione e pulizia

1. Scollegare la spina di alimentazione e raffreddare la macchina prima di pulirla.
2. Pulire la superficie con un panno morbido e pulito, senza usare panni duri o bagnati.
3. Prestare attenzione all'ago appuntito nella camera di infusione della macchina per evitare lesioni.
4. Estrarre il contenitore delle capsule usate, rimuovere il coperchio e lavarlo con liquidi chiari o acqua.

Descrizione di ogni stato della macchina da caffè

Stato della macchina	Il LED indica lo stato
Collegare l'alimentatore e inserire la modalità di risparmio energetico.	I LED1 e LED2 si accendono due volte e poi si spengono
Premere il pulsante per il preriscaldamento al primo utilizzo.	Le spie LED1 e LED2 lampeggiano lentamente
Riscaldamento prima della preparazione della birra	Le spie LED1 e LED2 lampeggiano lentamente
Processo di preparazione del caffè	LED1 e LED2 sempre accesi
Errore NTC	I LED1 e LED2 lampeggiano rapidamente
L'indicatore luminoso non funziona	Controllare l'alimentazione e verificare che la spina sia inserita correttamente nella presa.
Mancanza d'acqua nel serbatoio dell'acqua durante il processo di erogazione del caffè	Le spie LED1 e LED2 lampeggiano rapidamente
L'erogazione del caffè è terminata o la macchina è preriscaldata	LED1 e LED2 sempre accesi

Nota

In caso di malfunzionamento della macchina da caffè o di altri motivi che ne impediscono il corretto funzionamento, è vietato riaccenderla. Portare la macchina da caffè al servizio di assistenza per il controllo e la riparazione.

Ambiente di stoccaggio e funzionamento

Utilizzare l'ambiente

- Conservare l'apparecchio fuori dalla portata dei bambini.
- Si prega di utilizzarlo in un luogo asciutto, non ad alte temperature o alla luce del sole.
- Altitudine relativa: < 6000 ft (1828 m).
- Temperatura ambiente di funzionamento: 0-40 °C.
- Umidità relativa di funzionamento: 10% ~ 95% RH

Condizioni di trasporto e stoccaggio

- Temperatura dell'ambiente di trasporto e stoccaggio: 0-60 °C
- Umidità relativa consentita: 10% ~ 90% RH
- Da collocare in un luogo pulito e asciutto, non esporre ad alte temperature o al sole.



Riciclaggio

Questo prodotto reca il simbolo di selezione selettiva per i rifiuti di apparecchiature elettriche ed elettroniche. Ciò significa che questo prodotto deve essere trattato in conformità alla direttiva europea (2012/19/UE) per essere riciclato o smantellato al fine di ridurre al minimo il suo impatto sull'ambiente. Per ulteriori informazioni, contattare le autorità locali o regionali. I prodotti elettronici non inclusi nel processo di selezione selettiva sono potenzialmente pericolosi per l'ambiente e la salute umana a causa della presenza di sostanze pericolose.

Conformità

Con la presente Gimeg Nederland B.V. dichiara che il dispositivo ME-100 applica tutti i requisiti di base e le altre normative pertinenti elencate nella direttiva europea sulla compatibilità elettromagnetica (2014/30/UE) e nella direttiva sulla bassa tensione (2014/35/UE). Se si desidera una dichiarazione di conformità completa, è possibile contattare l'indirizzo riportato sul retro del presente manuale.

DANSK

Vigtig sikkerhedsmeddelelse

Når du bruger elektriske apparater, skal du altid følge de grundlæggende sikkerhedsforanstaltninger for at mindske risikoen for brand, elektrisk stød og/eller personskade. Når du bruger elektriske apparater, skal du altid følge de grundlæggende sikkerhedsforanstaltninger for at mindske risikoen for brand, elektrisk stød og/eller personskade.

Sikkerhedsinstruktioner

1. Læs venligst denne manual omhyggeligt før brug.
2. Sørg for, at din stikkontakts spænding svarer til den spænding, der er angivet på kaffemaskinens mærkat.
3. For at undgå elektrisk stød og brandulykker må netledningen og stikket ikke dyppes i vand eller anden væske.
4. Overvågning er nødvendig, mens kaffemaskinen arbejder, lad ikke børn eller personer uden evne til at passe på sig selv komme i nærheden af kaffemaskinen.
5. Tag stikket ud af stikkontakten, når du er færdig med at brygge eller rengøre kaffemaskinen. Og afkøl kaffemaskinen, før du monterer og afmonterer indvendige dele eller rengør den.
6. Brug ikke maskinen, og send den tilbage til producenten eller dennes serviceværksted til reparation, hvis netledningen eller stikket er beskadiget, eller hvis der er andre fejl, som får maskinen til at fungere unormalt.
7. Brug ikke komponenter, der ikke er angivet af producenten, da det vil skade brugeren og medføre potentiel fare.
8. Sænk den ikke ned i vand, brug den kun indendørs.
9. Lad ikke netledningen hænge ud over bordkanten eller tæt på noget med høj temperatur.
10. Stil ikke kaffemaskinen på eller i nærheden af gaskomfuret eller ovnen.
11. Brug ikke kaffemaskinen til andre formål. Brug den på et tørt sted eller i tørre omgivelser.
12. Brug rent koldt vand til at fylde vandtanken, det er forbudt at fylde den med mineralvand, mælk eller anden væske.
13. Når stikket trækkes ud, skal du tage fat i stikket for at trække netledningen ud, træk ikke i den elektriske ledning.
14. Under kaffe-brygningen er temperaturen på nogle dele meget høj, så rør ikke direkte ved dem. Undtagen håndtaget.
15. Drifts- eller opbevaringstemperaturen skal være højere end nul grader celsius.
16. Brug ikke kaffemaskinen på steder med høj temperatur, stærkt magnetfelt eller fugtige omgivelser.
17. Dette apparat er egnet til brug af børn på over 8 år og derover.
Hvis personer med svage kropslige gener, sensorisk og mental retardering eller manglende erfaring ønsker at bruge kaffemaskinen, skal der være en person, der kender til sikkerhedsfunktionen, til at vejlede og overvåge i nærheden.
Børn under 8 år må ikke betjene dette apparat. Og det er ikke tilladt at udføre vedligeholdelse, medmindre de er over 8 år gamle og sammen med en værge.
18. Lad ikke børn under 8 år røre ved apparaterne eller strømledningen.
19. Denne maskine er udstyret med jordforbindelse. Sørg for, at stikkontakten er korrekt jordet.
20. Det er ikke tilladt at bruge kaffemaskinen, hvis vandtanken er tom.
21. En kapsel kan kun bruges én gang, den kan ikke genbruges!
22. Advarsel: For at undgå skader må du ikke stikke fingrene ind i bryggekammeret.
23. Advarsel: Bryggekammeret er fyldt med varmt vand, åbn ikke håndtaget under brug for at undgå skader.
24. Denne maskine er kun egnet til aluminiumskapsler.
25. Dette apparat er egnet til husholdningsbrug og lignende.
26. Gem venligst disse instruktioner.

Specifikationer

Spænding/frekvens: 220-240V ~ 50/60Hz

Effekt: 1000W

Vandtankens kapacitet: 500 ml

Dimension: 310 x 83 x 202 mm

Nettovægt: 2,4 kg

Funktioner

1. Lille kop-knap (S1/LED1: 40 ml)
2. Knap til stor kop (S2/LED2: 100 ml)
3. Låg til vandbeholder
4. Aftagelig vandbeholder
5. Bolig
6. Brugt kapselbeholder
7. Håndtag
8. Dyse til udsugning
9. Aftagelig drypbakke

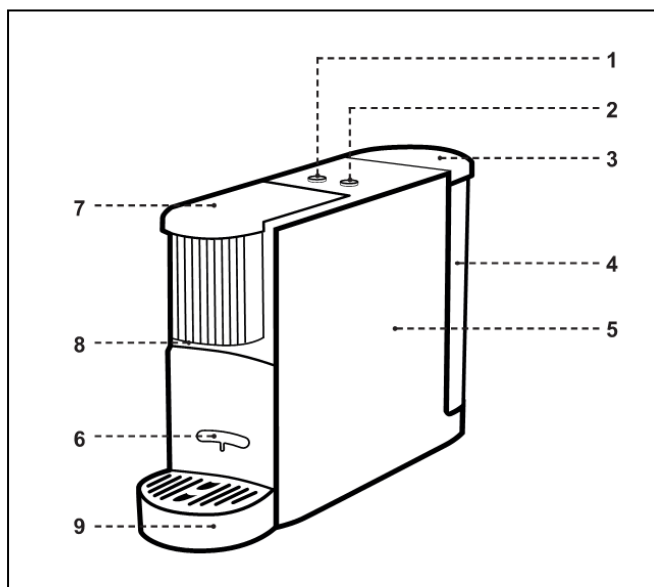

Beskrivelse af funktion

Plug-in

1. Fyld vandbeholderen med vand.
2. Når strømmen er tilsluttet, blinker de 2 knapper langsomt to gange.
3. Efter 2 sekunder er selvtesten afsluttet, og LED1 + LED2 er slukket.
4. Hvis der ikke foretages nogen handling inden for 5 minutter efter selvtesten, slukker maskinen automatisk.

Forvarmningstilstand

Driftsmetode

1. Tryk på S1 eller S2 for at gå ind i forvarmningstilstand.
2. LED1 og LED2 begynder at blinke langsomt på samme tid.
3. Når forvarmningstemperaturen når den indstillede temperatur på 80 °C, skifter LED1 og LED2 fra at blinke til altid at være tændt.

Gå ind i strømbesparende tilstand

1. Hvis der ikke trykkes på S1/S2-knappen inden for 5 minutter, går maskinen automatisk i strømsparetilstand og slukker.

Betjeningsvejledning

Brygger kaffe

1. Efter forvarmning forbliver lysene for knappen til den lille kop og knappen til den store kop tændt.
2. Indsæt kaffekapslen i kaffemaskinen.
3. Tryk på knappen til den lille kop eller knappen til den store kop, der svarer til den ønskede kaffemængde, og lyset på den tilsvarende kaffefunktionsknap vil blinke langsomt.
4. Vandpumpen begynder at pumpe vand og starter pumpetiden: tiden for den lille kop er 15 sekunder, og tiden for den store kop er 35 sekunder (svarende til den originale Nestlé-kaffekapsel: den lille kop er ca. 40 ml, den store kop er ca. 100 ml).
5. Når den indstillede tid er nået, stopper vandpumpen, og indikatorlampen slukkes efter en forsinkelse på 6 sekunder.
6. Maskinen er nu klar til at blive brugt igen til at brygge kaffe.
7. Efter 5 minutters inaktivitet slukker maskinen automatisk.

Bemærk

1. Tryk på en vilkårlig knap S1/S2 under brygningen, uanset om kaffebrygningen er færdig eller ej. Kaffebrygningsprocessen afsluttes passivt. Vandpumpen og varmerøret holder op med at fungere med det samme, og magnetventilen slukkes og nulstilles. Maskinen vender tilbage til sin oprindelige tilstand, to LED-lamper forbliver tændt hele tiden
2. Når forvarmningen er færdig, eller kaffebrygningen er færdig, og der ikke er foretaget nogen betjening i 5 minutter (uden at trykke på knapperne S1 og S2), slukkes maskinen uden nogen handling og går i strømbesparende tilstand.
3. Hvis der ikke kommer vand i kaffebrygningsprocessen, skal du åbne håndtaget for at kontrollere, om der er rester af kapsler og andre fremmedlegemer i bryggerummet. Rengør venligst før brug.
4. Hvis maskinen bruges for første gang eller ikke har været brugt i lang tid, skal du ikke sætte kapslen i før brygningen, men brygge direkte (mindst én gang for at afslutte brygningen) for at fjerne de resterende vandpletter indeni.
5. Fyld rent drikkevand i vandtanken, før du brygger.

Indstilling af kaffe volumen

1. Når maskinen er tændt, og forvarmningen er færdig, skal du trykke på knappen S2 én gang for at starte kaffestrømmen og derefter trykke på den igen og holde knappen S2 nede, indtil du får den ønskede kaffemængde. Maskinen vil huske den indstillede mængde.

Bemærk

1. ONLY-knappen S2 (stor kop-knap) er tilgængelig til at justere kaffe volumen og har hukommelsesfunktion, indstillingsområdet er 30 ml-200 ml.
2. Den sidste indstilling erstattes, når den nye indstilling er foretaget.

Fabriksindstilling

1. Sørg for, at maskinen er tændt, og at forvarmningen er afsluttet.
2. Tryk på og hold knappen S1 og S2 (lille kop og stor kop) nede på samme tid.
3. De to indikatorlamper LED1 og LED2 blinker 3 gange, og slip derefter knapperne.
4. Begge to indikatorlamper skifter til blå lys.
5. Maskinen gendannes til fabriksindstillingerne.

Rengøring og placering af affaldskapselboks

Rengør affaldskapselboksen (bryg ikke mere end 6 gange) som vist i figuren nedenfor.

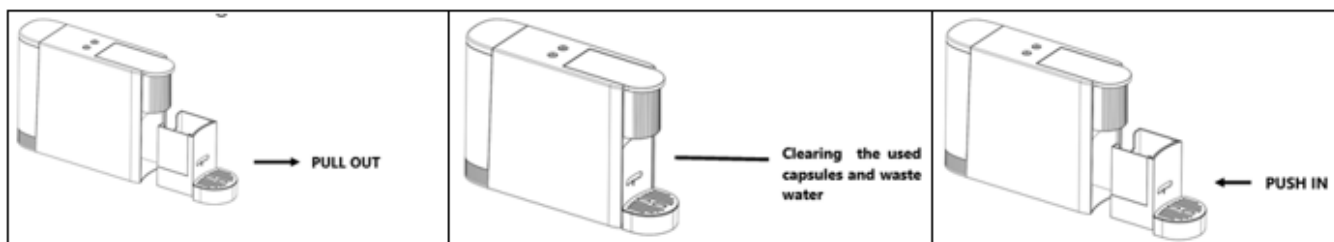

Afkalkning og rengøring

Gå ind i afkalkningstilstand

1. Fyld vand og vaskemiddel i vandtanken i henhold til forholdet (den samlede kapacitet bør ikke være mindre end 400 ml, maksimalt 500 ml).
2. Sluk for afbryderen.
3. Sæt strømstikket i.

Der er to måder at gå ind i afkalkningsfunktionen på.

Metode 1

- Tryk på knappen S2 (den store kopknap), og hold den nede.
- Tænd for kontakten til strømforsyningen, indtil de to indikatorlamper blinker skiftevis to gange i sekundet.
- Slip S2-knappen for at gå i rengøringstilstand.

Metode 2

- Maskinen går automatisk i afkalkningstilstand efter at have brygget 300 gange.
- De to indikatorlamper blinker skiftevis to gange i sekundet.

Afkalkningstrin

1. Når afkalkningsfunktionen er aktiveret, blinker de to indikatorlamper skiftevis to gange i sekundet.
2. Tryk på S1- eller S2-knappen,
3. Vandpumpen og varmelegemet kører og begynder at afkalke i ca. 90 sekunder. Temperaturen vil blive kontrolleret på 70-80 °C.
4. Efter ca. 90 sekunder stopper opvarmningen med det samme og venter på de næste trin.

Bemærk

Maskinen er stadig i afkalkningstilstand på dette tidspunkt

5. Fyld rent vand i vandtanken.
6. Tryk på en vilkårlig knap for at gå i rengøringstilstand.
7. Efter 90 sekunders rengøring stopper vandudskænkningen, og maskinen er klar til brug.

Bemærk

Der er to måder at stoppe afkalkningen på:

1. Tryk længe på en vilkårlig knap i mere end 5 sekunder for at stoppe afkalkning eller rengøring. Tryk om nødvendigt igen for at genstarte afkalkningen. Ellers skal du slukke for strømforsyningen eller trække stikket ud for at afslutte afkalkningstilstanden.
2. Sluk for kontakten, eller træk stikket ud for at afslutte afkalkningstilstanden. Hvis du afkalke igen, skal du genoptage afkalkningstilstanden i henhold til instruktionerne.

Bemærk

- Efter rengøringsprocessen slettes alle værdier for det akkumulerede antal brygninger.
- Brug ikke kapsler ved afkalkning og rengøring.

Drænfunktioner

1. Tænd for strømmen
2. Tryk på S1 og S2 samtidigt for at aktivere drænfunktionen.
3. To indikatorlamper blinker skiftevis med en frekvens på 1 gang i sekundet.
4. Dræningen stoppes efter 8 sekunders drift.

Bemærk

Hver gang der trykkes på knappen, kører maskinen i 8 sekunder og stopper derefter. Der er ingen opvarmning i dræningstilstand. Dræningstilstanden stoppes, når strømmen afbrydes.

Strømbesparende tilstand

Når forvarmningen er færdig, eller kaffebrygningen er færdig, og der ikke er foretaget nogen betjening i 5 minutter (uden at trykke på knapperne S1 og S2), slukkes maskinen uden nogen handling og går i strømbesparende tilstand.

I energibesparende tilstand trykker brugeren på en vilkårlig knap for at aktivere forvarmningstilstanden.

Beskyttelse

1. Når maskinen tændes, skal du først registrere, om NTC er defekt (kortslutning eller åbent kredsløb). Hvis NTC er defekt, er alle arbejdsknapper ugyldige, og LED1 og LED2 blinker hurtigt (4 gange/sekund, herefter kaldet flash).
2. Hvis NTC svigter i en hvilken som helst arbejdstilstand, holder maskinen op med at fungere (kedlen bliver ikke opvarmet, og vandpumpen holder op med at fungere), og indikatoren aktiveres med det samme. Alle betjeningsknapper vil være ugyldige.

Vedligeholdelse og rengøring

1. Tag stikket ud af stikkontakten, og lad maskinen køle af før rengøring.
2. Rengør overfladen med en ren, blød klud, og brug ikke en hård eller våd klud.
3. Vær opmærksom på den skarpe nål i maskinens bryggekommer for at undgå skader.
4. Tag den brugte kapselbeholder ud, fjern låget, vask den med klare væsker eller vand.

Beskrivelse af hver tilstand af kaffemaskinen

Maskinens tilstand	LED indikerer tilstand
Sæt strømforsyningen i, og gå derefter ind i strømbesparende tilstand	LED1 og LED2 tændes to gange og slukkes derefter
Tryk på knappen til forvarmning ved første brug	LED1- og LED2-lamperne blinker langsomt
Opvarmning før brygning	LED1- og LED2-lamperne blinker langsomt
Processen med at brygge kaffe	LED1 og LED2 lyser altid
NTC-fejl	LED1 og LED2 blinker hurtigt
Indikatorlyset virker ikke	Tjek strømforsyningen, og tjek, at stikket er sat korrekt i stikkontakten.
Vandmangel i vandtanken under kaffebrygningen	LED1- og LED2-lamperne blinker hurtigt
Kaffebrygningen er færdig, eller maskinen er forvarmet	LED1 og LED2 lyser altid

Bemærk

Hvis der opstår fejl på kaffemaskinen, eller den af andre årsager ikke fungerer korrekt, er det forbudt at tænde for den igen. Tag kaffemaskinen med til serviceudbyderen for at få den testet og repareret.

Opbevarings- og driftsmiljø

Brug miljøet

- Opbevar maskinen utilgængeligt for børn.
- Brug den på et tørt sted, ikke i høje temperaturer eller sollys.
- Relativ højde: < 6000 fod (1828 m).
- Temperatur i driftsmiljøet: 0-40 °C.
- Relativ luftfugtighed under drift: 10 % ~ 95 % RH

Transport- og opbevaringsforhold

- Temperatur i transport- og opbevaringsmiljø: 0-60 °C
- Tilladt relativ luftfugtighed: 10% ~ 90% RH
- Placeres på et rent og tørt sted, må ikke udsættes for høje temperaturer eller sol.



Genbrug

Dette produkt bærer symbolet for selektiv sortering af affald af elektrisk og elektronisk udstyr. Dette betyder, at dette produkt skal håndteres i henhold til det europæiske direktiv (2012/19/EU) for at blive genanvendt eller demonteret for at minimere dets indvirkning på miljøet. Kontakt de lokale eller regionale myndigheder for yderligere oplysninger. Elektroniske produkter, der ikke indgår i den selektive sorteringsproces, er potentielt farlige for miljøet og menneskers sundhed på grund af tilstedeværelsen af farlige stoffer.

Overensstemmelseserklæring

Hermed erklærer Gimeg Nederland B.V., at enheden ME-100 opfylder alle grundlæggende krav og andre relevante bestemmelser i det europæiske direktiv om elektromagnetisk kompatibilitet (2014/30/EU) og lavspændingsdirektivet (2014/35/EU). Hvis du har brug for en fuld overensstemmelseserklæring, kan du kontakte den adresse, der er angivet på bagsiden af denne vejledning.

SVENSKA

Viktigt säkerhetsmeddelande

Vid användning av elektriska apparater ska grundläggande säkerhetsåtgärder alltid följas för att minska risken för brand, elektrisk stöt och/eller personskada. Vid användning av elektriska apparater ska grundläggande säkerhetsåtgärder alltid följas för att minska risken för brand, elektriska stötar och/eller personskador.

Säkerhetsinstruktioner

1. Läs denna bruksanvisning noggrant före användning.
2. Kontrollera att spänningen i ditt eluttag motsvarar den spänning som anges på kaffebryggarens märkskylt.
3. För att undvika elektriska stötar och brandolyckor, sänk inte ner nätsladden och kontakten i vatten eller annan vätska.
4. Övervakning är nödvändig medan kaffemaskinen arbetar, låt inte barn eller personer utan förmåga till egenvård komma i närheten av kaffemaskinen.
5. Dra ut stickkontakten när du är klar med bryggningen eller rengöringen av kaffemaskinen. Låt kaffemaskinen svalna innan du monterar och demonterar inre delar eller rengör den.
6. Använd inte och returnera till tillverkaren eller dess serviceombud för reparation om nätsladden eller stickkontakten är skadad eller om det finns andra fel som gör att maskinen inte fungerar som den ska.
7. Använd inte komponenter som inte är avsedda av tillverkaren, eftersom de kan skada användaren och utgöra en potentiell fara.
8. Sänk inte ner den i vatten, använd den endast inomhus.
9. Låt inte nätsladden hänga över bordskanten eller i närheten av något med hög temperatur.
10. Ställ inte kaffemaskinen på eller i närheten av gasol eller ugn.
11. Använd inte kaffemaskinen för andra ändamål. Använd den på en torr plats eller i en torr miljö.
12. Använd rent kallt vatten för att fylla vattentanken, det är förbjudet att fylla den med mineralvatten, mjölk eller annan vätska.
13. När kontakten dras ur, ta tag i kontakten för att dra ut nätsladden, dra inte i den elektriska ledningen.
14. Under kaffebryggningen är temperaturen på vissa delar mycket hög, rör inte direkt vid dem. Undantaget är handtaget.
15. Drift- eller förvaringstemperaturen bör vara högre än noll grader Celsius.
16. Använd inte kaffemaskinen på platser med hög temperatur, starkt magnetfält eller fuktig miljö.
17. Denna apparat är lämplig att använda för barn från 8 år och uppåt.
Om personer med svag kroppsbyggnad, sensorisk och mental retardation eller brist på erfarenhet vill använda kaffemaskinen, måste det finnas en person som känner till säkerhetsfunktionen för vägledande övervakning i närheten.
Barn under 8 år får inte använda denna apparat. Det är inte heller tillåtet att utföra underhåll, såvida de inte är över 8 år gamla och tillsammans med en vårdnadshavare.
18. Låt inte barn under 8 år röra vid apparaterna och inte heller vid nätsladden.
19. Denna maskin är utrustad med jordad kontakt. Se till att familjens uttag är ordentligt jordat.
20. Det är inte tillåtet att använda kaffemaskinen om vattentanken är tom.
21. En kapsel kan bara användas en gång, den kan inte återanvändas!
22. Varning för skador: För att undvika skador, stick inte in fingrarna i bryggkammaren.
23. Varning: Bryggkammaren innehåller hett vatten, öppna inte handtaget under drift för att undvika skador.
24. Denna apparat är endast avsedd för aluminiumkapslar.
25. Denna apparat är lämplig för hushållsbruk och liknande.
26. Spara dessa instruktioner.

Specifikationer

Spänning/Frekvens: 220-240V ~ 50/60Hz

Effekt: 1000W

Vattentankens kapacitet: 500 ml

Mått: 310 x 83 x 202 mm

Nettovikt: 2,4 kg

Funktioner

1. Knapp för liten kopp (S1/LED1: 40 ml)
2. Knapp för stor kopp (S2/LED2: 100 ml)
3. Lock till vattenbehållare
4. Avtagbar vattenbehållare
5. Bostäder
6. Begagnad kapselbehållare
7. Handtag
8. Munstycke för utsugning
9. Löstagbar droppbricka

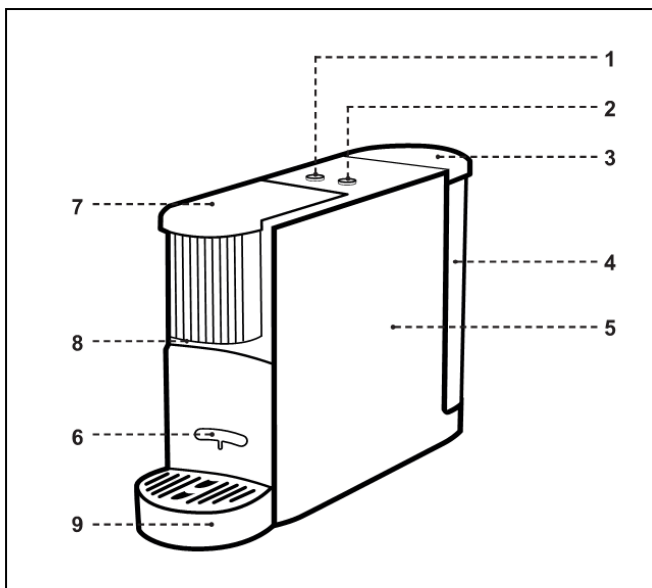

Funktionsbeskrivning

Plug-in

1. Fyll vattenbehållaren med vatten.
2. När strömmen är ansluten blinkar knapparna 2 långsamt två gånger.
3. Efter 2 sekunder är självtestet slutfört och LED1 + LED2 släcks.
4. Om ingen åtgärd vidtas inom 5 minuter efter självtestet stängs enheten automatiskt av.

Förvärmningsläge

Operativ metod

1. Tryck på S1 eller S2 för att gå till förvärmningsläget.
2. LED1 och LED2 börjar blinka långsamt samtidigt.
3. När förvärmningstemperaturen når den inställda temperaturen på 80 °C ändras LED1 och LED2 från att blinka till att alltid vara på.

Gå till energisparläge

1. Om inte knappen S1/S2 trycks in inom 5 minuter går enheten automatiskt i energisparläge och stängs av.

Bruksanvisning

Brygning av kaffe

1. Efter förvärmningen förblir lamporna för knappen för liten kopp och knappen för stor kopp tända.
2. Sätt in kaffekapseln i kaffemaskinen.
3. Tryck på knappen för liten kopp eller knappen för stor kopp som motsvarar önskad kaffemängd, och lampan på motsvarande kaffefunktionsknapp blinkar långsamt.
4. Vattenpumpen börjar pumpa vatten och startar pumpens tidsinställning: tiden för den lilla koppen är 15 sekunder och tiden för den stora koppen är 35 sekunder (motsvarande den ursprungliga Nestlé-kaffekapseln: den lilla koppen är cirka 40 ml, den stora koppen är cirka 100 ml).
5. När den inställda tiden har nåtts stannar vattenpumpen och indikatorlampan slocknar efter en fördröjning på 6 sekunder.
6. Maskinen är nu redo att användas igen för att brygga kaffe.
7. Efter 5 minuters inaktivitet stänger maskinen automatiskt av sig själv.

Notera

1. Tryck på valfri knapp S1 / S2 under bryggningsprocessen, oavsett om kaffe-bryggningen är klar eller inte. Kaffe-bryggningsprocessen kommer att avslutas passivt. Vattenpumpen och värmeröret kommer att sluta fungera omedelbart och magnetventilen kommer att stängas av och återställas. Maskinen återgår till sitt ursprungliga läge, två LED-lampor lyser hela tiden.
2. När förvärmningen är klar eller kaffe-bryggningen är klar och ingen åtgärd vidtas under 5 minuter (utan att knapparna S1 och S2 trycks in), stängs maskinen av utan åtgärd och går in i energisparläge.
3. Om det inte kommer något vatten under kaffe-bryggningen ska du öppna handtaget för att kontrollera om det finns kapselrester eller andra främmande föremål i bryggutrymmet. Rengör före användning.
4. Om maskinen används för första gången eller inte har använts på länge ska du inte sätta i kapseln före bryggningen, utan brygga direkt (minst en gång för att slutföra bryggningen) för att avlägsna resterande vattenfläckar inuti.
5. Fyll på rent dricksvatten i vattentanken före bryggningen.

Inställning för justering av kaffevolym

1. När maskinen är påslagen och förvärmningen är klar, tryck en gång på knappen S2 för att starta kaffe-flödet och tryck sedan en gång till och håll knappen S2 intryckt tills du får önskad kaffevolym. Maskinen kommer att hålla inställningsvolymen i minnet.

Notera

1. ONLY-knappen S2 (stor kopp-knapp) är tillgänglig för att justera kaffevolymen och har minnesfunktion, inställningsområdet är 30ml-200ml.
2. Den senaste inställningen kommer att ersättas efter att en ny inställning har gjorts.

Fabriksåterställning

1. Kontrollera att maskinen är påslagen och att förvärmningen är klar.
2. Håll knapparna S1 och S2 (knappen för liten kopp och stor kopp) intryckta samtidigt.
3. De två indikatorlamporna LED1 och LED2 blinkar 3 gånger och släpp sedan knapparna.
4. Båda indikatorlamporna lyser med blått sken.
5. Maskinen återställs till fabriksinställningarna.

Rengöring och placering av avfallskapslar

Rengör kapsellådan för avfall (brygg inte mer än 6 gånger) enligt bilden nedan.

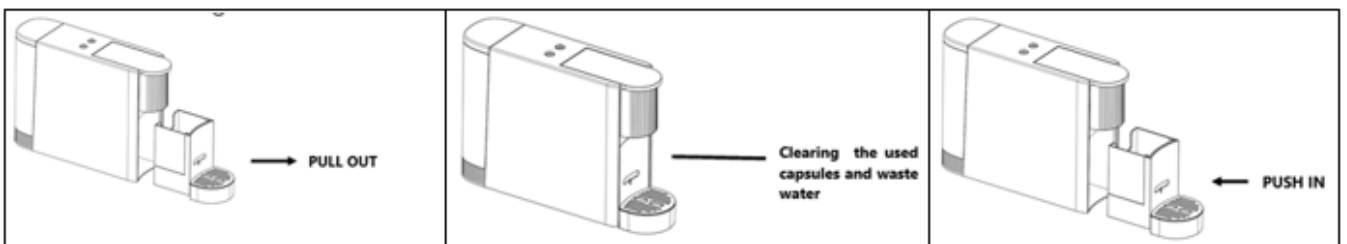

Avkalknings- och rengöringsläge

Gå till avkalkningsläge

1. Fyll på vatten och rengöringsmedel i vattentanken enligt proportionerna (den totala kapaciteten bör inte vara mindre än 400 ml, max 500 ml).
2. Stäng av strömbrytaren.
3. Koppla in nätkontakten.

Det finns två sätt att aktivera avkalkningsläget.

Metod 1

- Tryck och håll in knappen S2 (stor koppknapp).
- Slå på strömbrytaren tills de två indikatorlamporna blinkar växelvis två gånger per sekund.
- Släpp S2-knappen för att gå till rengöringsläget.

Metod 2

- Maskinen går automatiskt in i avkalkningsläget efter 300 bryggningar.
- De två indikatorlamporna blinkar växelvis två gånger per sekund.

Steg för avkalkning

1. När avkalkningsläget har aktiverats blinkar de två kontrolllamporna växelvis två gånger i sekunden
2. Tryck på S1- eller S2-knappen,
3. Vattenpumpen och värmaren körs och börjar avkalka under cirka 90 sekunder. Temperaturen kommer att kontrolleras vid 70-80 °C.
4. Efter ca 90 sekunder stoppas uppvärmningen omedelbart och väntar på nästa steg.

Notera

Maskinen är fortfarande i avkalkningsläge vid denna tidpunkt

5. Fyll på rent vatten i vattentanken.
6. Tryck på valfri knapp för att gå till rengöringsläget.
7. Efter 90 sekunders rengöring avbryts vattenutmatningen och maskinen är klar för användning.

Notera

1. Det finns två sätt att stoppa avkalkningen:
1. Tryck länge på valfri knapp i mer än 5 sekunder för att stoppa avkalkning eller rengöring. Om det behövs, tryck igen för att starta om avkalkningen. Annars kan du stänga av strömförsörjningen eller dra ut kontakten för att avsluta avkalkningsläget.
2. Stäng av strömbrytaren eller dra ut stickkontakten för att avsluta avkalkningsläget, om du avkalkar igen måste du återgå till avkalkningsläget enligt instruktionerna.

Notera

- Efter rengöringsprocessen kommer det ackumulerade antalet bryggningar att rensas från alla värden.
- Använd inte kapslar vid avkalkning och rengöring.

Dräneringsfunktioner

1. Slå på strömmen
2. Tryck samtidigt på S1 och S2 för att aktivera dräneringsfunktionen.
3. Två kontrollampor blinkar växelvis med en frekvens av 1 gång per sekund.
4. Avtappningen stoppas efter 8 sekunders drift.

Notera

Varje gång du trycker på knappen arbetar maskinen i 8 sekunder och stannar sedan. Det sker ingen uppvärmning under dräneringsläget. Dräneringsläget stoppas när strömmen kopplas bort.

Energisparläge

När förvärmningen är klar eller kaffebyggningen är klar och ingen åtgärd vidtas under 5 minuter (utan att knapparna S1 och S2 trycks in) stängs maskinen av utan åtgärd och går in i energisparläge. I strömsparläget trycker användaren på valfri knapp för att aktivera förvärmningsläget.

Skydd

1. När maskinen slås på, kontrollera först om NTC är defekt (kortslutning eller öppen krets). Om NTC är defekt är alla arbetsknappar ogiltiga och LED1 och LED2 blinkar snabbt (4 gånger/sekund, nedan kallat blinkning).
2. I alla arbetslägen, om NTC inte fungerar, kommer maskinen att sluta fungera (pannan kommer inte att värmas upp och vattenpumpen kommer att sluta fungera), indikatorn kommer att agera omedelbart. Alla manöverknappar kommer att vara ogiltiga.

Underhåll och rengöring

1. Dra ut strömkontakten och låt maskinen svalna före rengöring.
2. Rengör ytan med en ren, mjuk trasa, använd inte en hård eller våt trasa.
3. Var uppmärksam på den vassa nålen i maskinens bryggkammare för att undvika skador.
4. Ta ut den använda kapselbehållaren, ta bort locket och tvätta den med klara vätskor eller vatten.

Beskrivning av varje tillstånd för kaffemaskinen

Maskinens tillstånd	LED indikerar tillstånd
Koppla in strömförsörjningen och gå sedan till energisparläge	LED1 och LED2 tänds två gånger och släcks sedan
Tryck på knappen för förvärmning vid första användningstillfället	Lamporna LED1 och LED2 blinkar långsamt
Uppvärmning före bryggning	Lamporna LED1 och LED2 blinkar långsamt
Process för bryggning av kaffe	LED1 och LED2 lyser alltid
NTC-fel	LED1 och LED2 blinkar snabbt
Indikeringslampan fungerar inte	Kontrollera strömförsörjningen och kontrollera att kontakten är korrekt ansluten till vägguttaget
Vattenbrist i vattentanken under kaffebyggprocessen	Lamporna LED1 och LED2 blinkar snabbt
Kaffebyggningen är klar eller maskinen är förvärmad	LED1 och LED2 lyser alltid

Notera

Om det uppstår ett fel på kaffemaskinen eller om den av andra skäl inte fungerar som den ska, är det förbjudet att slå på den igen. Lämna in kaffemaskinen till en serviceleverantör för testning och reparation.

Lagrings- och driftsmiljö

Använd miljö

- Förvara maskinen oåtkomligt för barn.
- Använd den på en torr plats, inte i höga temperaturer eller solljus.
- Relativ höjd: < 6000 ft (1828 m)...
- Temperatur i driftsmiljön: 0-40 °C.
- Relativ luftfuktighet vid drift: 10% ~ 95% RH

Transport- och lagringsförhållanden

- Temperatur för transport- och lagringsmiljö: 0-60 °C
- Tillåten relativ luftfuktighet: 10% ~ 90% RH
- Placeras på en ren och torr plats och får inte utsättas för höga temperaturer eller sol.



Återvinning

Denna produkt bär symbolen för selektiv sortering av avfall som utgörs av eller innehåller elektriska eller elektroniska produkter. Detta innebär att denna produkt måste hanteras i enlighet med det europeiska direktivet (2012/19/EU) för att återvinnas eller demonteras för att minimera dess påverkan på miljön. För ytterligare information, kontakta dina lokala eller regionala myndigheter. Elektroniska produkter som inte ingår i den selektiva sorteringsprocessen är potentiellt farliga för miljön och människors hälsa på grund av förekomsten av farliga ämnen.

Försäkran om överensstämmelse

Härmed försäkras Gimeg Nederland B.V. att enheten ME-100 uppfyller alla grundläggande krav och andra relevanta bestämmelser som anges i det europeiska direktivet för elektromagnetisk kompatibilitet (2014/30/EU) och lågspänningsdirektivet (2014/35/EU). Om du behöver en fullständig försäkran om överensstämmelse kan du kontakta den adress som anges på baksidan av denna bruksanvisning.

NORSK

Viktig sikkerhetsmerknad

Ved bruk av elektriske apparater bør man alltid følge grunnleggende sikkerhetsregler for å redusere risikoen for brann,

elektrisk støt og/eller personskade. Ved bruk av elektriske apparater skal grunnleggende sikkerhetsregler alltid følges for å redusere risikoen for brann, elektrisk støt og/eller personskade.

Sikkerhetsinstruksjoner

1. Vennligst les denne bruksanvisningen nøye før bruk.
2. Kontroller at spenningen i stikkontakten tilsvarer spenningen som er angitt på kaffetrakterens merkelapp.
3. For å unngå elektrisk støt og brannulykker, må du ikke senke strømledningen og støpselet ned i vann eller annen væske.
4. Det er nødvendig med tilsyn mens kaffemaskinen er i drift, ikke la barn eller personer uten evne til egenomsorg komme i nærheten av kaffemaskinen.
5. Trekk ut støpselet når du er ferdig med å brygge eller rengjøre kaffemaskinen. Og avkjøl kaffemaskinen før du installerer og tar av innvendige deler eller rengjør den.
6. Ikke bruk maskinen og send den tilbake til produsenten eller dennes serviceverksted for reparasjon hvis strømledningen eller støpselet er skadet, eller hvis det har oppstått andre feil som gjør at maskinen ikke fungerer som den skal.
7. Ikke bruk komponenter som ikke er angitt av produsenten, da dette kan skade brukeren og utgjøre en potensiell fare.
8. Ikke senk den ned i vann, bruk den kun innendørs.
9. Ikke la strømledningen henge over bordkanten eller i nærheten av noe med høy temperatur.
10. Ikke sett kaffemaskinen på eller i nærheten av gass eller stekeovn.
11. Ikke bruk kaffemaskinen til andre formål. Bruk den på et tørt sted eller i tørre omgivelser.
12. Bruk rent, kaldt vann til å fylle vanntanken, det er forbudt å fylle den med mineralvann, melk eller annen væske.
13. Når du trekker ut støpselet, må du ta tak i støpselet for å trekke ut strømledningen, ikke trekk i den elektriske ledningen.
14. Under brygging av kaffe er temperaturen på enkelte deler svært høy, ikke ta direkte på dem. Unntatt håndtaket.
15. Drifts- eller lagringstemperaturen bør være høyere enn null grader celsius.
16. Ikke bruk kaffemaskinen på steder med høy temperatur, sterkt magnetfelt eller i fuktige omgivelser.
17. Dette apparatet er egnet for bruk av barn fra 8 år og oppover.
Hvis personer med svak kropp, sensorisk og mental retardasjon eller manglende erfaring ønsker å bruke kaffemaskinen, må det være en person som kjenner sikkerhetsoperasjonen for veiledningstilsyn i nærheten.
Barn under 8 år har ikke lov til å bruke dette apparatet. Det er heller ikke tillatt å utføre vedlikehold, med mindre de er over 8 år gamle og sammen med en foresatt.
18. Ikke la barn under 8 år komme i berøring med apparatene og strømledningen.
19. Denne maskinen er utstyrt med jordet støpsel. Sørg for at stikkontakten er riktig jordet.
20. Det er ikke tillatt å bruke kaffemaskinen hvis vanntanken er tom.
21. En kapsel kan bare brukes én gang, den kan ikke brukes om igjen!
22. Advarsel! Ikke stikk fingrene inn i bryggekommeret for å unngå personskader.
23. Advarsel: Bryggekommeret er med varmt vann, ikke åpne håndtaket under bruk for å unngå personskade.
24. Denne maskinen er kun egnet for aluminiums kapsler.
25. Dette apparatet er egnet for husholdningsbruk og lignende.
26. Vennligst lagre disse instruksjonene.

Spesifikasjoner

Spenning/frekvens: 220-240V ~ 50/60Hz

Effekt: 1000W

Kapasitet vanntank: 500 ml

Dimensjon: 310 x 83 x 202 mm

Nettovekt: 2,4 kg

Funksjoner

1. Liten koppknapp (S1/LED1: 40 ml)
2. Stor kopp-knapp (S2/LED2: 100 ml)
3. Lokk på vannbeholderen
4. Avtakbart vannreservoar
5. Bolig
6. Brukt kapselbeholder
7. Håndtak
8. Avtrekksdyse
9. Avtakbart dryppbrett

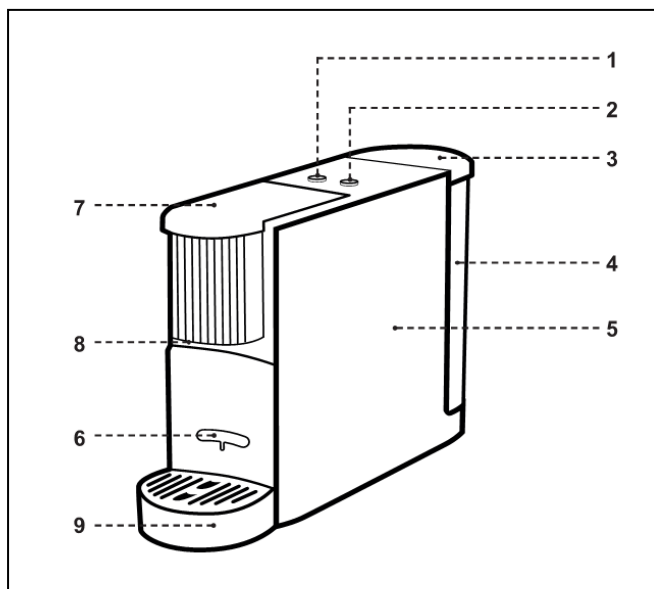

Beskrivelse av funksjon

Plug-in

1. Fyll vannbeholderen med vann.
2. Når strømmen er tilkoblet, blinker de to knappene sakte to ganger.
3. Etter 2 sekunder er selvtesten fullført og LED1 + LED2 er slukket.
4. Hvis det ikke utføres noen handling innen 5 minutter etter selvtesten, slår enheten seg automatisk av.

Modus for forvarming

Driftsmetode

1. Trykk på S1 eller S2 for å gå inn i forvarmingsmodus.
2. LED1 og LED2 begynner å blinke sakte samtidig.
3. Når forvarmingstemperaturen når den innstilte temperaturen på 80 °C, vil LED1 og LED2 gå fra å blinke til å alltid være på.

Gå inn i strømsparingsmodus

1. Hvis S1/S2-knappen ikke trykkes inn innen 5 minutter, går enheten automatisk i strømsparingsmodus og slår seg av.

Bruksanvisning

Brygger kaffe

1. Etter forvarming vil lysene for knappen for liten kopp og knappen for stor kopp forbli på.
2. Sett kaffekapselen inn i kaffemaskinen.
3. Trykk på knappen for liten kopp eller knappen for stor kopp som tilsvarer ønsket kaffekapasitet, og lyset på den tilsvarende kaffefunksjonsknappen vil blinke sakte.
4. Vannpumpen begynner å pumpe vann og starter pumpetiden: tiden for den lille koppen er 15 sekunder, og tiden for den store koppen er 35 sekunder (tilsvarende den originale Nestlé-kaffekapslen: liten kopp er ca. 40 ml, stor kopp er ca. 100 ml).
5. Når den innstilte tiden er nådd, slutter vannpumpen å gå, og indikatorlampen slukkes etter en forsinkelse på 6 sekunder.
6. Maskinen er nå klar til å brukes igjen til å brygge kaffe.
7. Etter 5 minutter uten aktivitet slår maskinen seg automatisk av.

Merknad

1. Under bryggeprosessen trykker du på en hvilken som helst knapp S1/S2, uansett om kaffebryggingen er fullført eller ikke. Kaffebryggingsprosessen avsluttes passivt. Vannpumpen og varmerøret slutter å fungere umiddelbart, og magnetventilen slås av og tilbakestilles. Maskinen går tilbake til starttilstand, to LED-lamper lyser hele tiden.
2. Når forvarmingen er ferdig eller kaffebryggingen er ferdig, og det ikke har vært noen betjening i 5 minutter (uten å trykke på knappene S1 og S2), vil maskinen slå seg av uten noen handling og gå inn i strømsparingsmodus.
3. Hvis det ikke kommer vann i kaffebryggingsprosessen, må du åpne håndtaket for å sjekke om det er rester av kapsler og andre fremmedlegemer i bryggekompartimentet. Rengjør før bruk.
4. Hvis maskinen brukes for første gang eller ikke har vært brukt på lenge, må du ikke sette i kapselen før brygging, og brygge direkte (minst en gang for å fullføre bryggingen) for å fjerne gjenværende vannflekker inni.
5. Fyll rent drikkevann i vanntanken før brygging.

Innstilling for justering av kaffevolum

1. Når maskinen er slått på og forvarmingen er ferdig, trykker du én gang på knappen S2 for å starte kaffestrømmen, og deretter trykker du på den igjen og holder knappen S2 nede til du får ønsket kaffevolum. Maskinen vil holde minnet på innstillingsvolumet.

Merknad

1. KUN knappen S2 (stor kopp-knapp) er tilgjengelig for å justere kaffevolumet og har minnefunksjon, innstillingsområdet er 30 ml-200 ml.
2. Den siste innstillingen vil bli erstattet etter at den nye innstillingen er utført.

Tilbakestilling til fabrikk

1. Kontroller at maskinen er slått på og at forvarmingen er ferdig.
2. Trykk på og hold inne knappene S1 og S2 (liten kopp og stor kopp) samtidig.
3. De to indikatorlampene LED1 og LED2 blinker 3 ganger, og slipp deretter knappene.
4. Begge de to indikatorlampene skifter til blått lys.
5. Maskinen gjenopprettes til fabrikkinnstillingene.

Rengjøring og plassering av avfallskapselboksen

Rengjør kapselboksen (ikke brygg mer enn 6 ganger) som vist i figuren nedenfor.

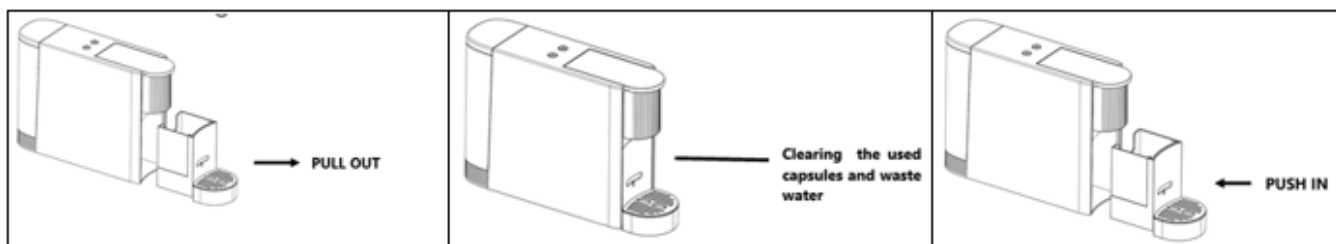

Avkalkings- og rengjøringsmodus

Gå inn i avkalkingsmodus

1. Fyll vann og vaskemiddel i vanntanken i henhold til forholdet (den totale kapasiteten skal ikke være mindre enn 400 ml, maksimalt 500 ml).
2. Slå av strømbryteren.
3. Koble til strømkontakten.

Det er to måter å gå inn i avkalkingsmodus på.

Metode 1

- Trykk på og hold inne knappen S2 (den store koppknappen).
- Slå på strømbryteren til de to indikatorlampene blinker vekselvis to ganger i sekundet.
- Slipp S2-knappen for å gå inn i rengjøringsmodus.

Metode 2

- Maskinen går automatisk inn i avkalkingsmodus etter å ha brygget 300 ganger.
- De to indikatorlampene blinker vekselvis to ganger i sekundet.

Avkalkingstrinn

1. Etter at du har gått inn i avkalkingsmodus, blinker de to indikatorlampene vekselvis to ganger i sekundet.
2. Trykk på S1- eller S2-knappen,
3. Vannpumpen og varmeren vil gå og starte avkalkingen i ca. 90 sekunder. Temperaturen vil bli kontrollert på 70-80 °C.
4. Etter ca. 90 sekunder stopper oppvarmingen umiddelbart og venter på de neste trinnene.

Merknad

Maskinen er fortsatt i avkalkingsmodus på dette tidspunktet

5. Fyll rent vann i vanntanken.
6. Trykk på en hvilken som helst knapp for å gå inn i rengjøringsmodus.
7. Etter 90 sekunder med rengjøring stopper vannutløpet, og maskinen er klar til bruk.

Merknad

Det er to måter å stoppe avkalking på:

1. Trykk lenge på en hvilken som helst knapp i mer enn 5 sekunder for å stoppe avkalking eller rengjøring. Trykk om nødvendig på knappen igjen for å starte avkalkingen på nytt. Ellers må du slå av strømforsyningen eller trekke ut støpselet for å gå ut av avkalkingsmodus.
2. Slå av strømbryteren eller trekk ut støpselet for å avslutte avkalkingsmodusen. Hvis du skal avkalke igjen, må du gå inn i avkalkingsmodusen på nytt i henhold til instruksjonene.

Merknad

- Etter rengjøringsprosessen vil det akkumulerte antallet bryggetider bli slettet.
- Ikke bruk kapsler når du utfører avkalkings- og rengjøringsoperasjoner.

Dreneringsfunksjoner

1. Slå på
2. Trykk på S1 og S2 samtidig for å aktivere dreneringsfunksjonen.
3. To indikatorlamper blinker vekselvis med en frekvens på 1 gang per sekund.
4. Dreneringen stoppes etter 8 sekunders drift.

Merknad

Hver gang du trykker på knappen, går maskinen i 8 sekunder og stopper deretter. Det er ingen oppvarming under dreneringsmodus. Dreneringsmodusen stoppes når strømmen kobles fra.

Strømsparingsmodus

Når forvarmingen er ferdig eller kaffebryggingen er ferdig, og maskinen ikke har vært i bruk på 5 minutter (uten å trykke på knappene S1 og S2), vil maskinen slå seg av uten noen handling og gå inn i strømsparingsmodus.

I energisparemodus trykker brukeren på en hvilken som helst knapp for å aktivere forvarmingsmodus.

Beskyttelse

1. Når maskinen slås på, må du først oppdage om NTC er defekt (kortslutning eller åpen krets). Hvis NTC er defekt, er alle arbeidsknappene ugyldige, og LED1 og LED2 blinker raskt (4 ganger/sekund, heretter kalt blits).
2. Hvis NTC svikter i en hvilken som helst arbeidsmodus, vil maskinen slutte å fungere (kjelen vil ikke bli oppvarmet og vannpumpen vil slutte å fungere), og indikatoren vil fungere umiddelbart. Alle betjeningsknapper vil være ugyldige.

Vedlikehold og rengjøring

1. Trekk ut støpselet og avkjøl maskinen før rengjøring.
2. Rengjør overflaten med en ren, myk klut, og ikke bruk en hard eller våt klut.
3. Vær oppmerksom på den skarpe nålen i maskinens bryggekammer for å unngå skader.
4. Ta ut den brukte kapselbeholderen, fjern lokket, vask den med klare væsker eller vann.

Beskrivelse av hver tilstand for kaffemaskinen

Maskinens tilstand	LED indikerer tilstand
Koble til strømforsyningen og gå deretter inn i strømsparingsmodus	LED1 og LED2 tennes to ganger og slukkes deretter
Trykk på knappen for forvarming ved første gangs bruk	LED1- og LED2-lampene blinker sakte
Oppvarming før brygging	LED1- og LED2-lampene blinker sakte
Prosess for kaffebrygging	LED1 og LED2 lyser alltid
NTC-feil	LED1 og LED2 blinker raskt
Indikatorlampen fungerer ikke	Kontroller strømforsyningen og at støpselet er satt riktig inn i stikkontakten
Vannmangel i vanntanken under brygging av kaffe	LED1- og LED2-lampene blinker raskt
Kaffebryggingen er fullført, eller maskinen er forvarmet	LED1 og LED2 lyser alltid

Merknad

Hvis kaffemaskinen ikke fungerer som den skal eller av andre grunner ikke fungerer som den skal, er det forbudt å slå den på igjen. Ta kaffemaskinen med til en serviceleverandør for testing og reparasjon.

Lagrings- og driftsmiljø

Bruk miljøet

- Vennligst oppbevar maskinen utilgjengelig for barn.
- Bruk den på et tørt sted, ikke i høy temperatur eller sollys.
- Relativ høyde: < 1828 m (6000 ft).
- Temperatur i driftsmiljøet: 0-40 °C.
- Relativ luftfuktighet ved drift: 10 % ~ 95 % RH

Transport- og lagringsforhold

- Temperatur i transport- og lagringsmiljø: 0-60 °C
- Tillatt relativ luftfuktighet: 10 % ~ 90 % RH
- Plasseres på et rent og tørt sted, ikke i høy temperatur eller soleksponering.



Gjenvinning

Dette produktet er merket med symbolet for selektiv sortering av elektrisk og elektronisk avfall. Dette betyr at dette produktet må håndteres i henhold til EU-direktiv (2012/19/EU) for å bli resirkulert eller demontert for å minimere miljøpåvirkningen. For ytterligere informasjon, vennligst kontakt lokale eller regionale myndigheter.

Elektroniske produkter som ikke inngår i den selektive sorteringsprosessen, er potensielt farlige for miljøet og menneskers helse på grunn av tilstedeværelsen av farlige stoffer.

Konformitetserklæring

Gimeg Nederland B.V. erklærer herved at enheten ME-100 oppfyller alle grunnleggende krav og andre relevante forskrifter som er oppført i det europeiske direktivet for elektromagnetisk kompatibilitet (2014/30/EU) og lavspenningsdirektivet (2014/35/EU). Hvis du trenger en fullstendig samsvarserklæring, kan du kontakte adressen som er oppført på baksiden av denne bruksanvisningen.

mestic®

Importer:
Gimeg Nederland B.V.
Atoomweg 99, 3542 AA Utrecht
The Netherlands
Mestic.nl

